

2020

hadeff.com



Preiskatalog

Hebezeuge • Winden • Krane



Price Catalogue

Hoists • Winches • Cranes



Tarif-Catalogue

Palans • Treuils • Ponts roulants



HADEF



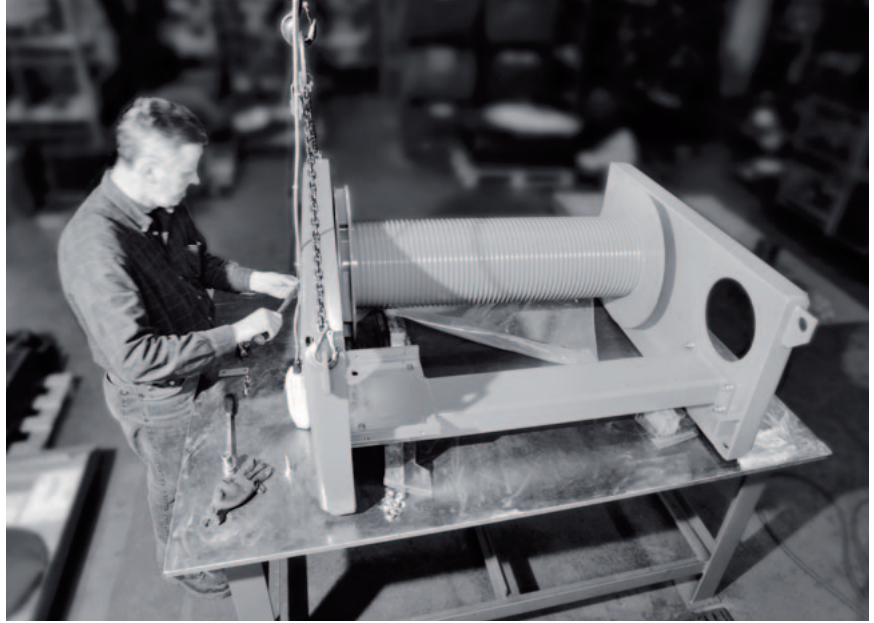

Standard and custom engineered lifting solutions



ATEX

Komplette Produktpalette in EX ATEX inkl. Elektro-Kettenzügen und Elektro-Seilwinden.*

Complete product range available in EX ATEX including Electric Chain Hoists and Winches.*

Gamme complète de produits ATEX comprenant les palans et treuils électriques.*

EAC

Unsere Produkte sind gemäß TR ZU für die Eurasische Wirtschaftsunion zertifiziert. (Russland ...)*

Our products are certified acc. to TR ZU for the Eurasian Economic Union. (Russia ...)*

Nos produits sont certifiés TR ZU pour la Communauté économique eurasiennne. (Russie ...)*



Zertifiziertes Qualitäts-Management-system nach ISO 9001

Quality Management System certified to conform ISO 9001

Système de gestion de la qualité certifié ISO 9001

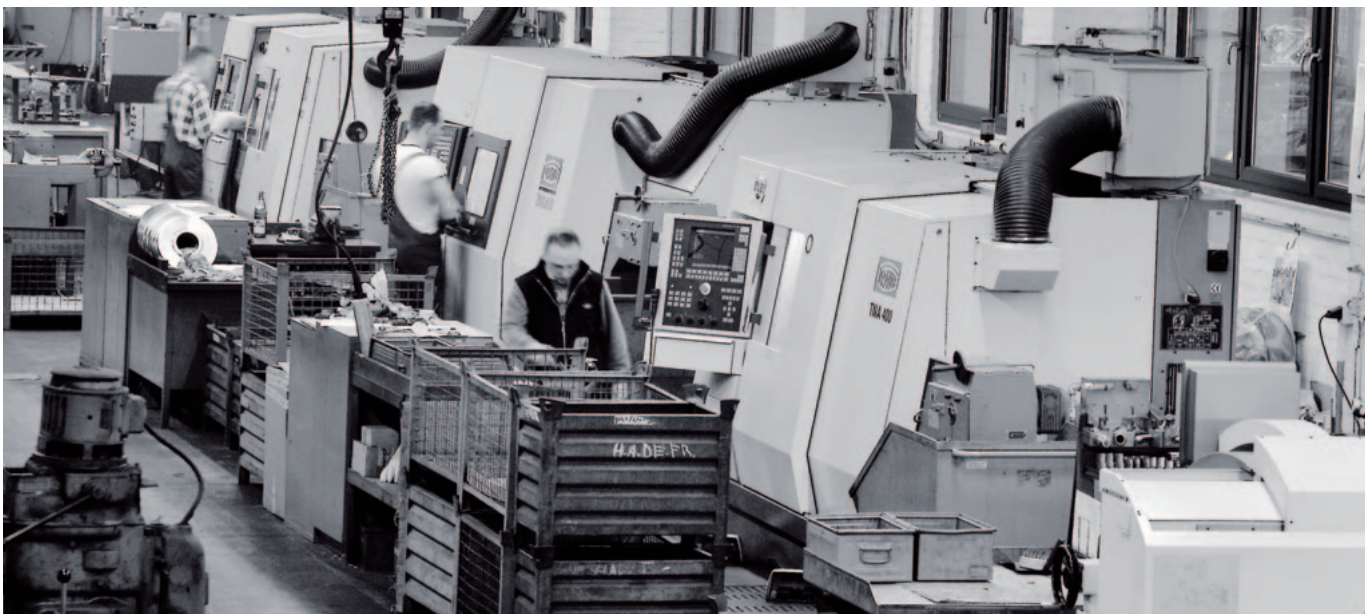

* auf Anfrage/ on request/ sur demande

Handhebezeuge/ Manual Hoists/ Palans manuels

Ratschzüge/ Ratchet Lever Hoists/ Palans à levier.....	8
Stirnradflaschenzüge/ Spur Gear Hoists/ Palans manuels à chaîne	14
Verkürzte Bauart/ Low headroom/ Hauteur perdue réduite	24
Extrem kurze Bauart / Ultralow headroom/ Hauteur perdue ultra réduite	25
Fahrwerke/ Trolleys/ Chariots	26

Elektro-Kettenzüge/ Electric Chain Hoists/ Palans électriques

Kompakte Bauart/ Compact design/ Construction compacte	36
Verkürzte Bauart/ Low headroom/ Hauteur perdue réduite	44
Extrem kurze Bauart / Ultralow headroom/ Hauteur perdue ultra réduite	45

Druckluft-Kettenzüge/ Pneumatic Chain Hoists/ Palans Pneumatiques

Kompakte Bauart/ Compact design/ Construction compacte	50
Verkürzte Bauart/ Low headroom/ Hauteur perdue réduite	52
Extrem kurze Bauart / Ultralow headroom/ Hauteur perdue ultra réduite	53

Winden/ Winches/ Treuils

Elektro-Seilwinden/ Electric Wire Rope Winches/ Treuils électriques	54
Druckluft-Seilwinden/ Pneumatic Wire Rope Winches/ Treuils pneumatiques	62
Handwinden/ Manual Wire Rope Winches/ Treuils manuels	64
Zubehör/ Accessories/ Accessoires de levage	68
Seilzüge/ Wire Rope Pull Hoists/ Treuils à câble passant	69

Krane/ Cranes/ Ponts

Adapterkrane/ Adapter Cranes/ Kit Pont	73
Deckenkrane/ Underslung Cranes/ Ponts roulants suspendues	74
Brückenkrane/ Overhead Travelling Cranes/ Ponts roulants posés.....	76
Kopfträger/ End carriages/ Sommiers	80
Portalkrane/ Gantry cranes/ Portiques d'atelier	82
Wand- und Säulenschwenkkrane/ Jib Cranes/ Potences.....	84

Unverbindliche Preisempfehlung zuzügl. gesetzl. MwSt. Teuerungszuschläge vorbehalten.
Alle vorstehenden Ausgaben werden hiermit ungültig. Sämtliche Normangaben entsprechen dem Stand bei Drucklegung. Es gelten unsere Allgemeinen Geschäftsbedingungen: hadeff.de/AGB.html. Wir behalten uns das Recht vor, bei überdurchschnittlichen Erhöhungen der Materialkosten, unsere Preise entsprechend anzugleichen. Mindestbestellwert: 50,- € Nettowarenwert. Änderungen vorbehalten.

Subject to price increase. Prices quoted in this list do not include VAT. All preceding price lists are invalid. Our General Terms and Conditions apply: hadeff.com/Gbt.html. In case of extraordinary price increases for material, we reserve the right for price adjustments. Minimum order value: 50,- € net value of goods. Subject to changes.

Prix hors taxes sous réserve de modifications. Sujets à des hausses de prix. Cette édition annule et remplace l'édition précédente. Les normes indiquées sont celles valables au moment de l'impression. Nos Conditions Générales de Vente sont les seules valables. En cas de changement important du prix des matières premières, nous nous réservons le droit de réaliser des ajustements. Minimum de commande: 50,-€ net HT. Sous réserve de modifications.

ATEX

HEBEZEUGE + WINDEN/ HOISTS + WINCHES/ PALANS + TREUILS

Handantrieb Manual Manuel



ATEX

Handhebezeuge nach ATEX/ Manual hoists acc. to ATEX
Palans manuels ATEX

Ex II 2G IIB c T4
Ex II 2D c 135°C

Ex II 2G IIB c T3
Ex II 2D c 200°C

	<p>53/09 EX 800 kg - 9000 kg / 3</p> <p>14/12 EX 500 - 10.000 kg / 4</p>	<p>16/12 EX ≥ 5.000 kg</p>
	<p>19/90 EX 500 - 10.000 kg</p> <p>22/90 EX 500 - 25.000 kg</p> <p>20/94 AFR + AFH EX 500 - 25.000 kg</p>	
	<p>27/12 HR, HH EX 500 - 10.000 kg / 4</p>	<p>26/12 HH EX ≥ 5.000 kg</p>
	<p>Verkürzte Bauart Low headroom Hauteur Perdue Réduite</p> <p>28/12 HR, HH EX 500 - 5.000 kg / 3</p>	<p>Verkürzte Bauart Low headroom Hauteur Perdue Réduite</p> <p>28/12 HH EX ≥ 10.000 kg / 2</p>
	<p>Extrem kurze Bauart Ultralow headroom Hauteur Perdue Ultra Réduite</p> <p>29/12 HH EX 1000 - 6.300 kg / 4</p>	<p>Extrem kurze Bauart Ultralow headroom Hauteur Perdue Ultra Réduite</p> <p>29/12 HH EX ≥ 10.000 kg / 2</p>

Handwinden nach ATEX/ Manual Winches acc. to ATEX
Treuils manuels ATEX

Ex II 3GD T4

	<p>194/17 EX 1000 + 1500 kg</p>	<p style="writing-mode: vertical-rl; transform: rotate(180deg);">© TebNad - Fotolia.com</p>
	<p>238/10 EX 250 - 7500 kg</p>	

ATEX

HEBEZEUGE + WINDEN/ HOISTS + WINCHES/ PALANS + TREUILS

Elektro + Druckluft Electric + Pneumatic Electrique + Pneumatique

**ATEX**

Elektro-Kettenzüge nach ATEX Electric Chain Hoists acc. to ATEX Palans électriques ATEX

II 2G IIB T4

II 2D 135°C



90/09 EX
250 - 60.000 kg



Verkürzte Bauart/ Low headroom
Hauteur Perdue Réduite
92/15 EX
500 - 40.000 kg



Extrem kurze Bauart/Ultralow headroom
Hauteur Perdue Ultra Réduite
91/09 EX
250 - 60.000 kg

Elektro-Seilwinden nach ATEX Electric Winches acc. to ATEX TreUILs électriques ATEX

II 2G IIB T4

II 2D 135°C



Liftboy

93/18 E EX
1000 - 3200 kg

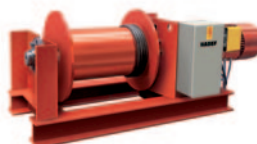

95/18 E EX
2000 - 20.000 kg

Druckluft-Kettenzüge nach ATEX Pneumatic Chain Hoists acc. to ATEX Palans pneumatiques ATEX

II 2G IIB c T4

II 2D c 135°C



70/06 AP EX
500 - 30.000 kg



Verkürzte Bauart/ Low headroom
Hauteur Perdue Réduite
28/06 AP EX
500 - 40.000 kg



Extrem kurze Bauart/ Ultralow headroom
Hauteur Perdue Ultra Réduite
29/06 AP EX
1000 - 60.000 kg

Druckluft-Seilwinden nach ATEX Pneumatic Winches acc. to ATEX TreUILs pneumatiques ATEX

II 2G IIB c T4

II 2D 135°C



Liftboy

43/86 P EX
125 - 3200 kg

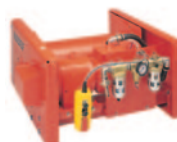

42/87 P EX
500 - 10.000 kg

Handhebezeuge Manual Hoists Palans manuels

53/07 A

RATSCHZUG/ RATCHET LEVER HOIST/ PALAN À LEVIER

Der Kraftzweig



1

Klein – kompakt – leicht
Light weight – easy handling
Léger et maniable

2

ALU mit Aluminiumgehäuse
Aluminium housing
Carter en aluminium

ALU

3

Bis zu 45 % leichter im Vergleich zu Standardgeräten
dieser Tragfähigkeit
Up to 45% less weight compared with standard hoists
Jusqu'à 45% plus léger

4

Praktisch – mit Tasche für Ratschzug 250 - 750 kg
Practical - with belt bag for hoist 250 - 750 kg
Pratique - avec pochette pour palan à levier
250 - 750 kg

5

Verstärkte Hakensicherung für
Aufhänge- und Lasthaken
Reinforced safety catch
Linguet de sécurité renforcé

6

Verzinkte Lastkette nach EN 818-7
Zinc plated load chain acc. to EN 818-7
Chaîne de charge zinguée suivant EN 818-7



25/19

50/07

HEBELZUG/ RATCHET LEVER HOIST/ PALAN À LEVIER

Tragfähigkeit	Lastkettenstärke	Gewicht bei 1,5 m Hubhöhe	Gewicht je m Mehrhub	Preis bei 1,5 m Hubhöhe	Mehrpreis je m Hubhöhe
Capacity	Load chain	Weight at 1,5 m lifting height	Weight per add. m lifting height	Price at 1,5 m lifting height	Per add. m lifting height
Capacité	Chaîne de charge	Poids pour une course de 1,5 m	Poids par mètre de course sup.	Prix pour une course de 1,5 m	Par mètre de course sup.
kg	mm	kg	kg	€	€
25/19					
250 / 1	4 x 12	1,8	0,35	160,-	19,-
500 / 1	4,2 x 12,2	2,3	0,4	195,-	25,-
50/07					
750 / 1	5,6 x 17	6,2	0,7	280,-	25,-
1500 / 1	7,1 x 21	9,6	1,1	340,-	43,-
3000 / 1	10 x 30	15,5	2,2	535,-	56,-
6000 / 2	10 x 30	27	4,4	905,-	112,-



53/07 A

ALUMINIUM
RATSCHZUG/ RATCHET LEVER HOIST/ PALAN À LEVIER

ALU



DER KRAFT-ZWERG®



Leicht und handlich,
Light weight,
easy handling
Léger et maniable

Tragfähigkeit	Lastkettenstärke	Gewicht bei Standard-Hubhöhe	Gewicht je m Mehrhub	Preis / Price / Prix				Preis je Meter Mehrhub
				1 m	1,5 m	2 m	3 m	
Capacity	Load chain	Weight at standard lifting height	Weight per add. m lifting height	€	€	€	€	Price per m additional lift
Capacité	Chaîne de charge	Poids pour une course standard	Poids par mètre de course sup.	€	€	€	€	Prix par m de course
kg	mm	kg	kg	€	€	€	€	€
250 / 1	3 x 9	1,5	0,2	265,-	-	290,-	315,-	25,-
500 / 1	4,2 x 12, 2	2,5	0,4	300,-	-	325,-	350,-	25,-
750 / 1	5 x 15	3,4	0,6	-	365,-	-	390,-	25,-
1500 / 1	7,1 x 20,1	5,9	1,1	-	435,-	-	478,-	43,-
3000 / 2	7,1 x 20,1	11	2,2	-	590,-	-	676,-	86,-

53/07

RATSCHZUG/ RATCHET LEVER HOIST/ PALAN À LEVIER

- 1 Optimiertes Bremssystem mit Lebenszeitgarantie *
Lifetime guarantee for the brake mechanism *
Garantie à vie du frein *
- 2 Verstärkte Hakensicherung
Reinforced safety catch
Linguet de sécurité renforcé
- 3 Wartungsarm durch aufgesinterte Bremsbeläge
Longer maintenance intervals due to sintered brake linings
Intervalle de maintenance allongé
- 4 hochwertiger Korrosionsschutz der unlackierten Teile
Corrosion protection of components not painted
Traitement anticorrosion des pièces non peintes

**Bremssystem*/ brake mechanism*/ frein***

Sollten die aufgesinterten Bremsbeläge verschlissen sein, senden wir Ihnen im Austausch ein neues Sperrad mit aufgesintertem Belag kostenfrei zu. Ein- und Ausbaurkosten übernehmen wir nicht.
Should the sintered brake linings be worn, please return the ratchet wheel to us and we will send you free of charge a new ratchet wheel with sintered

brake lining. Costs for installation of the new parts will not be refunded.
Si les garnitures de frein venaient à être usées, nous vous enverrons à notre charge une nouvelle roue crantée avec garnitures de frein. Aucun autres frais de maintenance ne sera pris en charge.

ATEX



- auf Anfrage
- on request
- sur demande

+ Rutschkupplung = 53/09

+ slipping clutch / + accouplement à friction

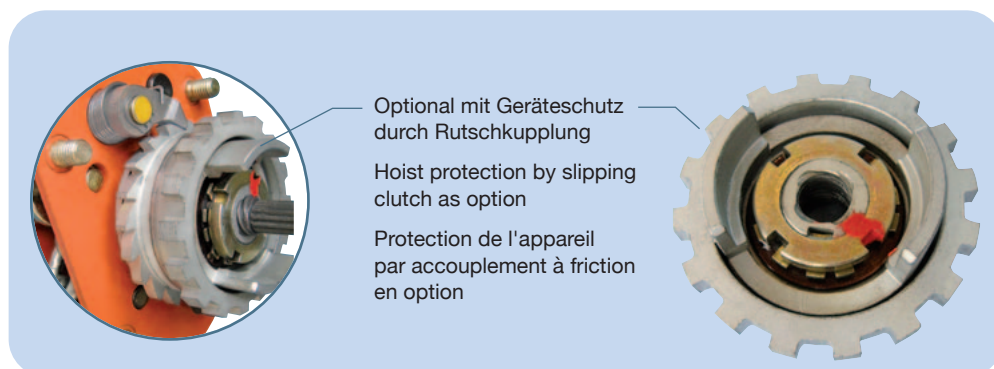

Optional mit Geräteschutz durch Rutschkupplung
Hoist protection by slipping clutch as option
Protection de l'appareil par accouplement à friction en option



Wir empfehlen für das Spannen und Verzurren als Geräteschutz die optionale Rutschkupplung.

We recommend to use the hoist with protection by slipping clutch if used for lashing.

Pour mettre une charge sous tension, nous recommandons l'utilisation d'un palan manuel avec accouplement à friction.

53/07

RATSCHZUG/ RATCHET LEVER HOIST/ PALAN À LEVIER

- Verstärkte Hakensicherung
Reinforced safety catch
Linguet de sécurité renforcé
- Hochwertiger Korrosionsschutz der unlackierten Teile
Corrosion protection of components not painted
Traitement anticorrosion des pièces non peintes
- Reduzierte Hebelkräfte durch geschlossenes Hauptlager
Lever easy to operate thanks to closed main bearing
Effort au levier réduit grâce à l'utilisation d'un roulement
- 1600 + 3200 kg
Optional mit Schiffshaken
Ship hook as option
Crochet naval en option



Freilaufsperrung

Free-wheeling-blockage
Possibilité de bloquer le mécanisme de débrayage

Optional mit Geräteschutz durch Rutschkupplung: 53/09

Hoist protection by slipping clutch as option: 53/09
Protection de l'appareil par accouplement à friction en option: 53/09

3 Jahre Gewährleistung⁽¹⁾

3 years guarantee⁽¹⁾

3 ans de garantie⁽¹⁾

Lebenszeitgarantie auf das Bremssystem* (S. 10)
Lifetime guarantee for the brake mechanism* (S. 10)
Garantie à vie du frein* (P. 10)

Tragfähigkeit	Lastkettenstärke	Kleinstes Hakenmass	Gewicht 1,5 m Hub	Gewicht je Meter Mehrhub 1,5 m	Gesamtpreis bei 1,5 m Hubhöhe		Preis je Meter Mehrhub
					Total price at 1,5 m lifting height		
Capacity	Load chain	Hook to hook dimension	Weight 1,5 m	Weight per m additional lift 1,5 m	53/07	53/09	Price per m additional lift
Capacité	Chaîne de charge	Hauteur perdue	Poids 1,5 m	Poids par m de chaîne sup 1,5 m	Prix avec course de 1,5 m		Prix par m de course
kg	mm	mm	kg	kg	€	€	€
800 / 1	5,6 x 15,8	280	5,7	0,7	500,-	605,-	25,-
1600 / 1	7,1 x 20,1	335	8,0	1,1	640,-	780,-	41,-
2500 / 1	9,0 x 24,8	375	11,2	1,7	715,-	845,-	51,-
3200 / 1	10,0 x 28,1	395	15,0	2,3	880,-	1.010,-	55,-
6300 / 2	10,0 x 28,1	540	26,0	4,7	1.420,-	1.560,-	110,-
9000 / 3	10,0 x 28,1	680	40,0	7,0	2.440,-	2.580,-	165,-

(1) Unsachgemäßer Gebrauch und Verschleiß ausgenommen, siehe unsere Gewährleistungs-/Mängelhaftungsbedingungen.

No guarantee in case of improper use and wear. See our guarantee conditions and General Terms and Conditions

Pour utilisation conforme et hors pièces d'usure. Conformément à nos conditions de garantie et conditions générales de vente.

800 kg

1,6 t

2,5 t

3,2 t

6,3 t

9 t



59/18

SICHERHEITSRATSCHZUG/ SAFETY RATCHET LEVER HOIST/
PALAN À LEVIER À SÉCURITÉ

Neues 6 Punkte-Sicherheitskonzept von HADEF zum Schutz gegen Absturz beim Bau und Betrieb von Freileitungen, Seilbahnen und besonderen Industrieanwendungen

The new six point safety concept from HADEF for prevention of fall down during assembly and operation of overhead power lines, cable cars and other special industrial applications

Le nouveau concept de sécurité HADEF en 6 points assure la prévention des chutes lors de la construction et la maintenance des lignes électriques, des lignes de remontées mécaniques et des utilisations spécifiques dans l'industrie.

- 1** Lastdruckbremse mit Ratschrad
Lebenszeitgarantie auf das Bremssystem*
Load pressure brake with ratchet wheel
Lifetime guarantee on the brake mechanism*
Frein actionné par la charge avec roue
crantée. Système de freinage garanti à vie*

- 2** Auslösemechanismus als Impulsgeber
Trigger mechanism
Mécanisme de déclenchement

- 3** Verriegelung komplett aus Edelstahl
Locking system of stainless steel
Système de verrouillage intégralement
en inox

- 4** Ketteneinlaufhilfe (HADEF Patent)
Chain guide device (HADEF patent)
Enroulement guidé de la chaîne
(brevet HADEF)

- 5** Kettensicherung
Chain locking system
Système de sécurité pour chaîne

- 6** Kettenendanschlag unverlierbar verpresst
Chain end with captive grouted end stop
Butée de fin de chaîne sertie

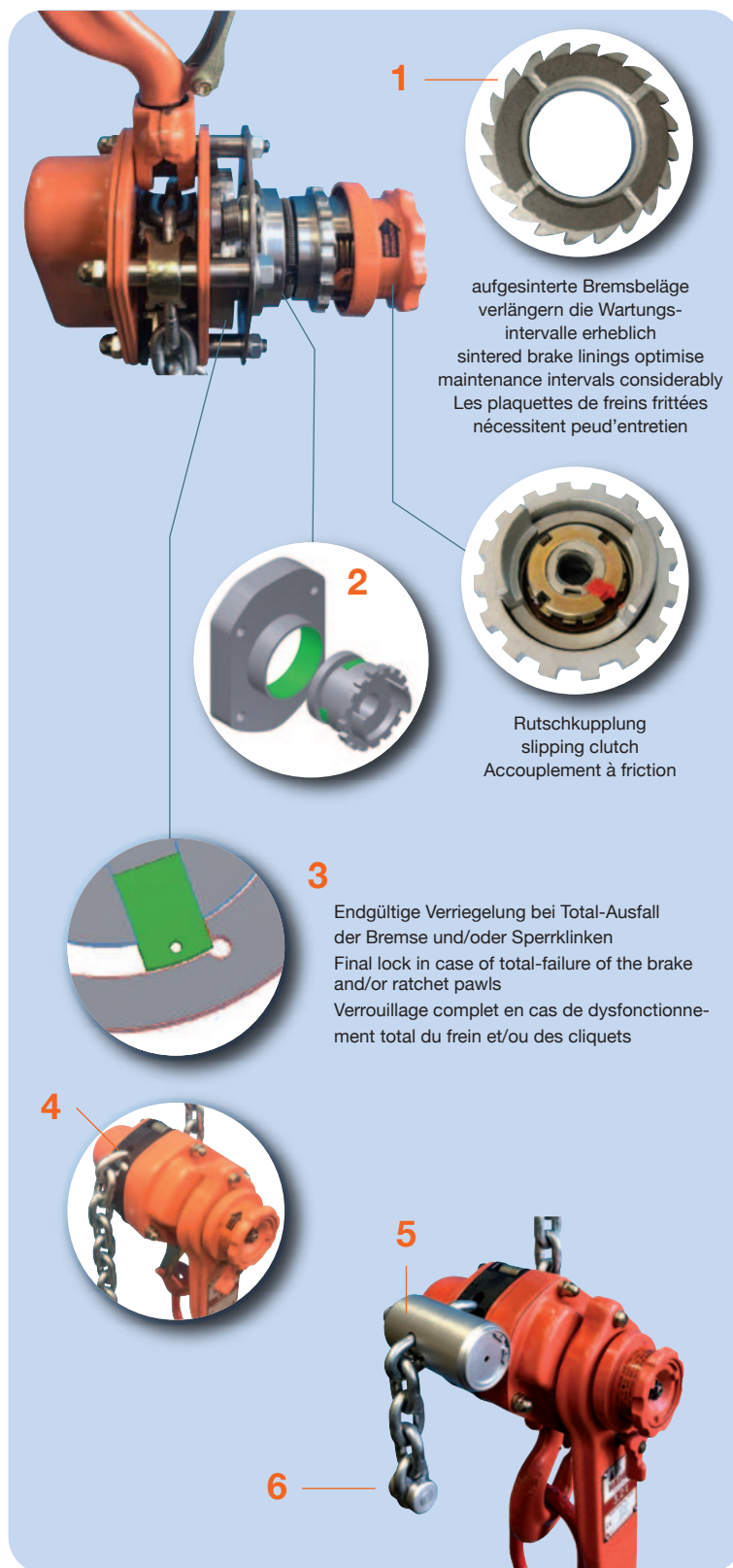

59/18

SICHERHEITSRATSCHZUG/ SAFETY RATCHET LEVER HOIST/
PALAN À LEVIER À SÉCURITÉ



Tragfähigkeit	Lastkettenstärke	Kleinstes Hakenmass	Gewicht 1,5 m Hub	Gewicht je Meter Mehrhub 1,5 m	€
Capacity	Load chain	Hook to hook dimension	Weight 1,5 m	Weight per m additional lift 1,5 m	
Capacité	Chaîne de charge	Hauteur perdue	Poids 1,5 m	Poids par m de chaîne sup 1,5 m	
kg	mm	mm	kg	kg	
1600 / 1	7,1 x 20,1	335	9,0	1,1	
3200 / 1	10,0 x 28,1	395	17,0	2,3	
6300 / 2	10,0 x 28,1	540	28,0	4,7	
9000 / 3	10,0 x 28,1	680	42,0	7,0	

Preise auf Anfrage
Prices on request
Prix sur demande

Dieser Ratschzug wird ausschließlich über servicegeschulte Fachhändler vertrieben.
This lever hoist is exclusively sold by service-trained distributors.

84/18

Kettensicherung/ Chain locking system/ Système de sécurité pour chaîne

Tragfähigkeit	Geeignet für Lastkette	Preis
Capacity	Suitable for load chain	Price
Capacité	Pour chaîne de charge	Prix
kg	mm	€
750 - 1600	5,6 x 15,8	125,-
	7,1 x 20,1	
	7,1 x 21	
3000 - 9000	9 x 24,8	145,-
	10 x 28,1	
	10 x 30	

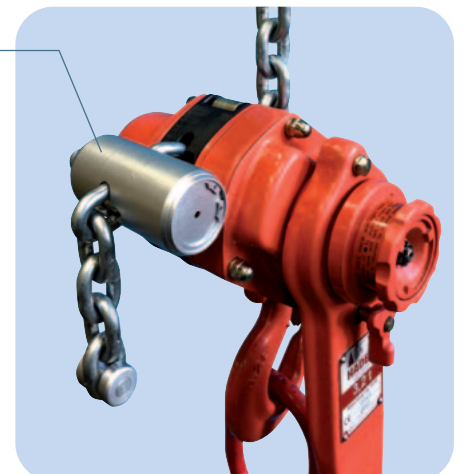

8/12

STIRNRADFLASCHENZUG/ SPUR GEAR HOIST/ PALAN MANUEL À CHAÎNE

Tragfähigkeit	Kleinstes Hakenmaß	Lastkettenstärke	Lastkette bei 3 m Aufhängehöhe	Optionen/ Options / Options		
				Gesamtpreis bei 3 m Aufhängehöhe	Mehrpri pro Meter Aufhängehöhe	Kettenspeicher für Aufhängehöhe bis
Capacity	Hook to hook dimension	Load chain	Load chain at 3 m suspension height	Total price with 3 m suspension height	Price per add. m suspension height	Chain container up to m suspension height
Capacité	Hauteur perdue	Chaîne de charge	Longueur de chaîne pour 3 m de suspension	Prix pour 3 m de hauteur de suspension	Sup. par m additionnel de suspension	Sup. sac à chaîne jusqu'à m de suspension
kg	mm	mm	m	€	€	m/€
250 / 1	250	4x12	3	260,-	37,-	-
500 / 1	275	5x15	3	270,-	45,-	5 / 74,-
1000 / 1	342	6x18	3	315,-	47,-	5 / 74,-
1500 / 1	378	8x24	3	400,-	68,-	7 / 89,-
2000 / 1	403	8x24	3	455,-	68,-	7 / 89,-
3000 / 2	510	8x24	5,6	600,-	115,-	6 / 135,-
5000 / 2	615	10x30	5,4	795,-	130,-	5 / 180,-
10000 / 4	760	10x30	10,2	2.140,-	240,-	5 / 440,-



Handkette, Preis je zusätzl. Meter Laufbahnhöhe € 20,-/m./ Hand chain, price per add. m track height € 20,-/m./ Sup. par mètre de chaîne de manœuvre bouclée € 20,-/m.

240/12 H

STIRNRADFLASCHENZUG/ SPUR GEAR HOIST / PALAN-CHARIOT COMBINÉ

Kompakte Bauart/ Compact design/ Construction compacte

240/12 HR - mit Rollfahrwerk/ with push travel trolley/ avec chariot à pousser

240/12 HH - mit Haspelfahrwerk/ with hand geared trolley / avec chariot à avance par chaîne



Tragfähigkeit	Kleinstes Hakenmaß	Lastkettenstärke	Lastkette bei 3 m Aufhängehöhe	Trägerflanschbreite 1 N	Gesamtpreis bei 3 m Laufbahnhöhe		Trägerflanschbreite 2 N		Mehrpri pro Meter Laufbahnhöhe		Kettenspeicher für Laufbahnhöhe bis
					Total price with 3 m suspension height	Prix pour 3 m de hauteur de suspension	Flange width 2 N	Sup. largeur de fer 2 N	Price per add. m track height	Sup. par mètre de suspension	
Capacity	Head-room	Load chain	Load chain at 3 m suspension height	Flange width 1 N	240/12 HR	240/12 HH	2 N	2 N	m track height	m track height	Chain container up to m track height
Capacité	Hauteur perdue	Chaîne de charge	Longueur de chaîne pour 3 m de suspension	Largeur de fer 1 N	€	€	von - bis from/to de - à	Sup. largeur de fer 2 N	Sup. par mètre de suspension	Sup. sac à chaîne jusqu'à m de suspension	
kg	mm	mm	m	mm	€	€	mm	€	€	€	m/€
500 / 1	260	5x15	3	50-146	770,-	920,-	147-302	57,-	45,-	65,-	5/74,-
1000 / 1	290	6x18	3	50-179	895,-	1.070,-	180-310	57,-	47,-	67,-	5/74,-
1500 / 1	345	8x24	3	66-185	1.140,-	1.400,-	186-310	72,-	68,-	88,-	7/89,-
2000 / 1	370	8x24	3	66-185	1.260,-	1.480,-	186-310	72,-	68,-	88,-	7/89,-
3000 / 2	420	8x24	5,8	74-196	1.690,-	1.950,-	197-310	81,-	115,-	135,-	6/135,-
5000 / 2	550	10x30	5,6	74-192	2.330,-	2.690,-	193-310	115,-	130,-	150,-	5/180,-
10000 / 4	630	10x30	10,7	119-215	-	4.930,-	216-312	335,-	240,-	260,-	5/440,-



Gummipuffer/ End stops/ Butées caoutchouc: bis/up to/jusqu'à 2000 / 1 kg: 46,- Satz/ set/ jeu
ab/ from/ à partir de 3000 kg: 68,- Satz/ set/ jeu

Handkette, Preis je zusätzl. Meter Laufbahnhöhe € 20,-/m./ Hand chain, price per add. m track height € 20,-/m./ Sup. par mètre de chaîne de manœuvre bouclée € 20,-/m.

9/12

STIRNRADFLASCHENZUG/ SPUR GEAR HOIST/ PALAN MANUEL À CHAÎNE

- Geräteschutz durch Rutschkupplung
Hoist protection by slipping clutch
Protection de l'appareil par accouplement à friction

Tragfähigkeit Capacity Capacité kg	Kleinstes Hakenmaß Hook to hook dimension Hauteur perdue mm	Lastkettenstärke Load chain Chaîne de charge mm	Lastkette bei 3 m Aufhängehöhe Load chain at 3 m suspension height Longueur de chaîne pour 3 m de suspension m	Gesamtpreis bei 3 m Aufhängehöhe Total price with 3 m suspension height Prix pour 3 m de hauteur de suspension €	Optionen/ Options / Options	
					Mehrpreis pro Meter Aufhängehöhe Price per add. m suspension height Sup. par m additionnel de suspension €	Kettenspeicher für Aufhängehöhe bis Chain container up to m suspension height Sup. sac à chaîne jusqu'à m de suspension m/€
500 / 1	275	5x15	3	380,-	45,-	5/ 74,-
1000 / 1	342	6x18	3	415,-	47,-	5/74,-
1500 / 1	378	8x24	3	600,-	68,-	7/89,-
2000 / 1	403	8x24	3	705,-	68,-	7/89,-
3000 / 2	510	8x24	5,6	850,-	115,-	6/135,-
5000 / 2	615	10x30	5,4	1.280,-	130,-	5/180,-
10000 / 4	760	10x30	10,2	2.640,-	240,-	5/440,-
20000 / 8	1150	10x30	17,2	7.160,-	460,-	3/655,-

Handkette, Preis je zusätzl. Meter Laufbahnhöhe € 20,-/m./ Hand chain, price per add. m track height € 20,-/m./ Sup. par mètre de chaîne de manœuvre bouclée € 20,-/m.



24/12 H

STIRNRADFLASCHENZUG/ SPUR GEAR HOIST / PALAN-CHARIOT COMBINÉ

- 24/12 HR - mit Rollfahwerk/ with push travel trolley/ avec chariot à pousser
- 24/12 HH - mit Haspelfahwerk/ with hand geared trolley/ avec chariot à avance par chaîne



- Geräteschutz durch Rutschkupplung
Hoist protection by slipping clutch
Protection de l'appareil par accouplement à friction

Tragfähigkeit Capacity Capacité kg	Kleinstes Hakenmaß Head-room Hauteur perdue mm	Lastkettenstärke Load chain Chaîne de charge mm	Lastkette bei 3 m Aufhängehöhe Load chain at 3 m suspension height Longueur de chaîne pour 3 m de suspension m	Trägerflanschbreite 1 N Flange width 1 N Largeur de fer 1 N von - bis from/to de - à mm	Gesamtpreis bei 3 m Laufbahnhöhe Total price with 3 m suspension height Prix pour 3 m de hauteur de suspension €		Trägerflanschbreite 2 N Flange width 2 N Sup. largeur de fer 2 N von - bis from/to de - à mm		Optionen/ Options / Options		Kettenspeicher für Laufbahnhöhe bis Chain container up to m track height Sup. sac à chaîne jusqu'à m de suspension m/€
					24/12 HR	24/12 HH	€	€	€	€	
500 / 1	260	5x15	3	50-146	890,-	1.030,-	147-302	57,-	45,-	65,-	5/74,-
1000 / 1	290	6x18	3	50-179	1.010,-	1.190,-	180-310	57,-	47,-	67,-	5/74,-
1500 / 1	345	8x24	3	66-185	1.460,-	1.690,-	186-310	72,-	68,-	88,-	7/89,-
2000 / 1	370	8x24	3	66-185	1.470,-	1.700,-	186-310	72,-	68,-	88,-	7/89,-
3000 / 2	420	8x24	5,8	74-196	1.930,-	2.240,-	197-310	81,-	115,-	135,-	6/135,-
5000 / 2	550	10x30	5,6	74-192	2.870,-	3.220,-	193-310	115,-	130,-	150,-	5/180,-
10000 / 4	630	10x30	10,7	119-215	-	5.430,-	216-312	335,-	240,-	260,-	5/440,-
20000 / 8	1138	10x30	17,3	160-310	-	12.380,-	-	-	460,-	480,-	3/655,-

Gummipuffer/ End stops/ Butées caoutchouc: bis/up to/jusqu'à 2000 / 1 kg: 46,- Satz/ set/ jeu
ab/ from/ à partir de 3000 kg: 68,- Satz/ set/ jeu

Handkette, Preis je zusätzl. Meter Laufbahnhöhe € 20,-/m./ Hand chain, price per add. m track height € 20,-/m./ Sup. par mètre de chaîne de manœuvre bouclée € 20,-/m.



10/19

ALUMINIUM-STIRNRADFLASCHENZUG/ ALUMINIUM SPUR GEAR HOIST/
PALAN MANUEL EN ALUMINIUM

ALU

Exklusiv von HADEF
Exclusiv from HADEF
Exclusivité HADEF

- 1** bis zu 45 % leichter im Vergleich zu Standardgeräten dieser Tragfähigkeitsreihe
Up to 45 % less weight compared with standard hoists
Jusqu'à 45 % plus léger

- 2** Verstärkte Hakensicherung für Aufhänge- und Lasthaken
Reinforced safety catch for suspension and load hook
Linguet de sécurité renforcé pour crochet de suspension et de charge

- 3** Weitgehend geschlossenes Aluminiumgehäuse
Mostly enclosed aluminium body
Carter fermé en aluminium

- 4** Ketteneinlaufhilfe garantiert den sicheren, geführten Einlauf der Kette in das Gerät
Chain guide device ensures safe and guided feed-in of the chain
Entrée de chaîne optimisée garantie un enroulement sûr et guidé de la chaîne

- 5** Optional mit Kettenspeicher.
Auch zum Transport des Kettenzuges geeignet.
Optional with chain container.
Easy to use as transport bag.
Optionalement avec sac à chaîne.
Utilisation pratique pour transporter le palan.



10/19

ALUMINIUM-STIRNRADFLASCHENZUG/ ALUMINIUM SPUR GEAR HOIST/
PALAN MANUEL EN ALUMINIUM

ALU

Geringes Eigengewicht
light weight
léger

0,25 t	0,50 t	1 t	1,5 t	2 t	3 t	5 t
2,6 kg	4,6 kg	6,6 kg	12 kg	13,5 kg	17 kg	29,5 kg

NEU · NEW NOUVEAU

- Klein, kompakt, leicht
Small, light weight, easy handling
Petit, compact, léger
- Stoßfestes Aluminiumgehäuse
Shock-resistant aluminium body
Carter en Aluminium résistant aux chocs



NEU · NEW NOUVEAU

250 - 1000 kg
Jetzt auch in Schwarz verfügbar
Also available in black
Aussi disponible en noir (scénique)

Tragfähigkeit/ Kettenstränge	Kleinstes Hakenmaß	Lastketten- stärke	Gewicht bei 3 m Aufhängehöhe	Gesamtpreis bei 3 m Aufhängehöhe	Optionen/ Options / Options
					Mehrprijs pro Meter Aufhängehöhe
					Price per add. m suspension height
Capacity/ Chain falls	Hook to hook dimension	Load chain	Weight at 3 m suspension height	Total price with 3 m suspension height	Sup. par m additionnel de suspension
Capacité/ Brins de chaîne	Hauteur perdue	Chaîne de charge	Poids pour 3 m de suspension	Prix pour 3 m de hauteur de suspension	
kg	mm	mm	kg	€	€
250 / 1	225	3 x 9	2,6	290,-	45,-
500 / 1	265	4,2 x 12,2	4,6	335,-	45,-
1000 / 1	295	5,6 x 15,8	6,6	385,-	45,-
1500 / 1	350	7,1 x 20,1	12	475,-	60,-
2000 / 1	390	8 x 24	13,5	560,-	68,-
3000 / 2	470	7,1 x 20,1	17	715,-	101,-
5000 / 2	580	9 x 27	29,5	990,-	121,-

Handkette, Preis je zusätzl. Meter Laufbahnhöhe € 20,-/m./ Hand chain, price per add. m track height € 20,-/m./
Sup. par mètre de chaîne de manœuvre bouclée € 20,-/m.

12/12

STIRNRADFLASCHENZUG/ SPUR GEAR HOIST/ PALAN MANUEL À CHAÎNE

- Lebenszeitgarantie auf das Bremssystem* (siehe S. 10)
- Lifetime guarantee for the brake mechanism* (see page 10)
- Garantie à vie du frein* (voir page 10)



Tragfähigkeit	Kleinstes Hakenmaß	Lastkettenstärke	Lastkette bei 3 m Aufhängehöhe	Optionen/ Options / Options		
				Gesamtpreis bei 3 m Aufhängehöhe	Mehrpreis pro Meter Aufhängehöhe	Kettenspeicher für Aufhängehöhe bis
Capacity	Hook to hook dimension	Load chain	Load chain at 3 m suspension height	Total price with 3 m suspension height	Price per add. m suspension height	Chain container up to m suspension height
Capacité	Hauteur perdue	Chaîne de charge	Longueur de chaîne pour 3 m de suspension	Prix pour 3 m de hauteur de suspension	Sup. par m additionnel de suspension	Sup. sac à chaîne jusqu'à m de suspension
kg	mm	mm	m	€	€	m/€
500 / 1	285	5x15	3	380,-	45,-	5/ 74,-
1000 / 1	315	6,3x19,1	3	445,-	58,-	5/ 74,-
1500 / 1	380	7,1x21	3	565,-	61,-	7/ 89,-
2000 / 1	404	8x24	3	665,-	68,-	3/ 74,-
3000 / 2	524	7,1x21	5,6	835,-	102,-	6/ 135,-
5000 / 2	687	9x27	5,6	1.280,-	125,-	5/ 180,-
7500 / 3	825	9x27	8,7	1.920,-	170,-	5/ 440,-
10000 / 4	820	9x27	11	2.570,-	225,-	5/ 440,-



Handkette, Preis je zusätzl. Meter Laufbahnhöhe € 20,-/m./ Hand chain, price per add. m track height € 20,-/m./ Sup. par mètre de chaîne de manœuvre bouclée € 20,-/m.

21/12

STIRNRADFLASCHENZUG/ SPUR GEAR HOIST/ PALAN MANUEL À CHAÎNE

- 21/12 HR - mit Rollfahrwerk/ with push travel trolley/ avec chariot à pousser
- 21/12 HH - mit Haspelfahrwerk/ with hand geared trolley/ avec chariot à avance par chaîne



- Lebenszeitgarantie auf das Bremssystem* (siehe S. 10)
- Lifetime guarantee for the brake mechanism* (see page 10)
- Garantie à vie du frein* (voir page 10)

Tragfähigkeit	Kleinstes Hakenmaß	Lastkettenstärke	Lastkette bei 3 m Aufhängehöhe	Trägerflanschbreite 2 N	Optionen/ Options / Options				
					Gesamtpreis bei 3 m Laufbahnhöhe	Mehrpreis pro Meter Laufbahnhöhe	Kettenspeicher für Laufbahnhöhe bis		
Capacity	Head-room	Load chain	Load chain at 3 m suspension height	Flange width 2 N	Price per add. m track height	Chain container up to m track height			
Capacité	Hauteur perdue	Chaîne de charge	Longueur de chaîne pour 3 m de suspension	Sup. largeur de fer 2 N	Sup. par mètre de suspension	Sup. sac à chaîne jusqu'à m de suspension			
kg	mm	mm	m	mm	von - bis from/to de - à		m/€		
					21/12 HR	21/12 HH			
					€	€			
500 / 1	255	5x15	3	50-146	147-302	57,-	45,-	65,-	5/ 74,-
1000 / 1	310	6,3x19,1	3	50-179	180-310	57,-	58,-	78,-	5/ 74,-
1500 / 1	355	7,1x21	3	66-185	186-310	72,-	61,-	81,-	7/ 89,-
2000 / 1	400	8x24	3	66-185	186-310	72,-	68,-	88,-	3/ 74,-
3000 / 2	435	7,1x21	5,6	74-196	197-310	81,-	102,-	122,-	6/ 135,-
5000 / 2	640	9x27	5,6	74-192	193-310	115,-	125,-	145,-	5/ 180,-
7500 / 3	630	9x27	8,7	119-215	216-312	335,-	170,-	190,-	5/ 440,-
10000 / 4	690	9x27	11	119-215	216-312	335,-	215,-	245,-	5/ 440,-



Gummipuffer/ End stops/ Butées caoutchouc: bis/up to/jusqu'à 2000 / 1 kg: 46,- Satz/ set/ jeu
ab/ from/à partir de 3000 kg: 68,- Satz/ set/ jeu

Handkette, Preis je zusätzl. Meter Laufbahnhöhe € 20,-/m./ Hand chain, price per add. m track height € 20,-/m./ Sup. par mètre de chaîne de manœuvre bouclée € 20,-/m.

14/12

STIRNRADFLASCHENZUG/ SPUR GEAR HOIST/ PALAN MANUEL À CHAÎNE

- Lebenszeitgarantie auf das Bremssystem* (siehe S. 10)
Lifetime guarantee for the brake mechanism* (see page 10)
Garantie à vie du frein* (voir page 10)
- Geräteschutz durch Rutschkupplung
Hoist protection by slipping clutch
Protection de l'appareil par accouplement à friction



Tragfähigkeit Capacity Capacité	Kleinstes Hakenmaß Hook to hook dimension Hauteur perdue	Lastkettenstärke Load chain Chaîne de charge	Lastkette bei 3 m Aufhängehöhe Load chain at 3 m suspension height Longueur de chaîne pour 3 m de suspension	Gesamtpreis bei 3 m Aufhängehöhe Total price with 3 m suspension height Prix pour 3 m de hauteur de suspension	Optionen/ Options / Options	
					Mehrpreis pro Meter Aufhängehöhe Price per add. m suspension height Sup. par m additionnel de suspension	Kettenspeicher für Aufhängehöhe bis Chain container up to m suspension height Sup. sac à chaîne jusqu'à m de suspension
kg	mm	mm	m	€	€	m/€
500 / 1	285	5x15	3	480,-	45,-	5/ 74,-
1000 / 1	315	6,3x19,1	3	555,-	58,-	5/ 74,-
1500 / 1	380	7,1x21	3	730,-	61,-	7/ 89,-
2000 / 1	404	8x24	3	900,-	68,-	3/ 74,-
3000 / 2	524	7,1x21	5,6	1.080,-	102,-	6/ 135,-
5000 / 2	687	9x27	5,5	1.770,-	125,-	5/ 180,-
7500 / 3	825	9x27	8,7	2.390,-	170,-	5/ 440,-
10000 / 4	820	9x27	11	3.030,-	225,-	5/ 440,-

Von außen zugänglicher Verbindungsbolzen vereinfacht den Haketausch
Bolt for easy installation
Axe permettant un remplacement facile du crochet supérieur



Besonders für hohe Hubhöhen geeignet
Adaptée pour des hauteurs de levée importantes

Handkette, Preis je zusätzl. Meter Laufbahnhöhe € 20,-/m./ Hand chain, price per add. m track height € 20,-/m./
Sup. par mètre de chaîne de manoeuvre bouclée € 20,-/m.

27/12

STIRNRADFLASCHENZUG/ SPUR GEAR HOIST/ PALAN MANUEL À CHAÎNE

- 27/12 HR - mit Rollfahrwerk/ with push travel trolley/ avec chariot à pousser
- 27/12 HH - mit Haspelfahrwerk/ with hand geared trolley/ avec chariot à avance par chaîne



- Lebenszeitgarantie auf das Bremssystem* (siehe S. 10)
Lifetime guarantee for the brake mechanism* (see page 10)
Garantie à vie du frein* (voir page 10)
- Geräteschutz durch Rutschkupplung/ Hoist protection by slipping clutch/
Protection de l'appareil par accouplement à friction

Tragfähigkeit Capacity Capacité	Kleinstes Hakenmaß Head-room Hauteur perdue	Lastkettenstärke Load chain Chaîne de charge	Lastkette bei 3 m Aufhängehöhe Load chain at 3 m suspension height Longueur de chaîne pour 3 m de suspension	Trägerflanschbreite 1 N Flange width 1 N Largeur de fer 1 N von - bis from/to de - à	Gesamtpreis bei 3 m Laufbahnhöhe Total price with 3 m suspension height Prix pour 3 m de hauteur de suspension		Optionen/ Options / Options				
					27/12 HR	27/12 HH	Trägerflanschbreite 2 N Flange width 2 N Sup. largeur de fer 2 N von - bis from/to de - à	Mehrpreis pro Meter Laufbahnhöhe Price per add. m track height Sup. par mètre de suspension		Kettenspeicher für Laufbahnhöhe bis Chain container up to m track height Sup. sac à chaîne jusqu'à m de suspension	
								€	€		27/12 HR
500 / 1	255	5x15	3	50-146	960,-	1.120,-	147-302	57,-	45,-	65,-	5/ 74,-
1000 / 1	290	6,3x19,1	3	50-179	1.130,-	1.300,-	180-310	57,-	58,-	78,-	5/ 74,-
1500 / 1	350	7,1x21	3	66-185	1.400,-	1.580,-	186-310	72,-	61,-	81,-	7/ 89,-
2000 / 1	370	8x24	3	66-185	1.650,-	1.860,-	186-310	72,-	68,-	88,-	3/ 74,-
3000 / 2	420	7,1x21	5,6	74-196	2.130,-	2.420,-	197-310	81,-	102,-	122,-	6/ 135,-
5000 / 2	560	9x27	5,5	74-192	3.260,-	3.590,-	193-310	115,-	125,-	145,-	5/ 180,-
7500 / 3	585	9x27	8,7	119-215	-	4.580,-	216-312	335,-	170,-	190,-	5/ 440,-
10000 / 4	630	9x27	11	119-215	-	5.700,-	216-312	335,-	225,-	245,-	5/ 440,-

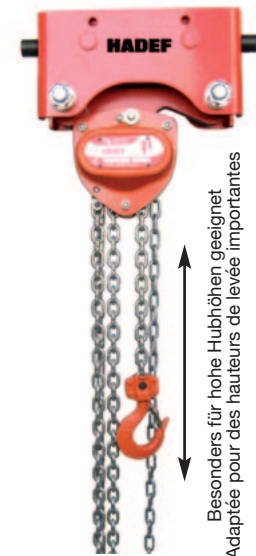

Besonders für hohe Hubhöhen geeignet
Adaptée pour des hauteurs de levée importantes

Gummipuffer/ End stops/ Butées caoutchouc: bis/up to/jusqu'à 2000 / 1 kg: 46,- Satz/ set/ jeu
ab/ from/ à partir de 3000 kg: 68,- Satz/ set/ jeu

Handkette, Preis je zusätzl. Meter Laufbahnhöhe € 20,-/m./ Hand chain, price per add. m track height € 20,-/m./ Sup. par mètre de chaîne de manoeuvre bouclée € 20,-/m.

Der HADEF Vorteil

The advantages of HADEF + Avantage HADEF



Bis 25 t als Einzelgerät
Nur ein Bediener notwendig!

Only one operator required up to 25 t

Jusqu'à 25 t, palan manœuvrable
par un seul opérateur

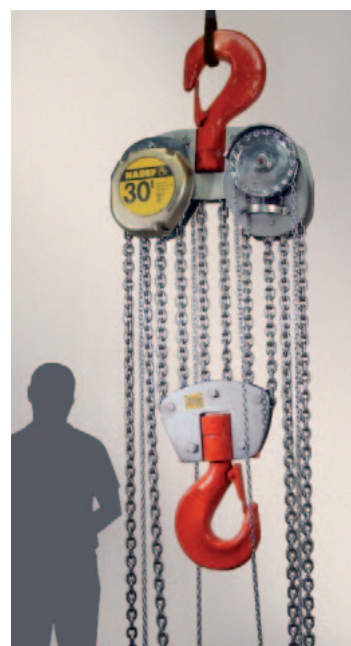

16/12

STIRNRADFLASCHENZUG/ SPUR GEAR HOIST/ PALAN MANUEL À CHAÎNE



Bis 25 t nur ein Bediener notwendig!
Only one operator required up to 25 t
Un seul opérateur nécessaire pour la
manipulation jusqu'à 25 t

■ Geräteschutz durch Rutschkupplung
Hoist protection by slipping clutch
Protection de l'appareil par accouplement
à friction



Tragfähigkeit	Kleinstes Hakenmaß	Lastkettenstärke	Lastkette bei 3 m Aufhängehöhe	Gesamtpreis bei 3 m Aufhängehöhe	Optionen/ Options / Options	
					Mehrpreis pro Meter Aufhängehöhe	Kettenspeicher für Aufhängehöhe bis
Capacity	Hook to hook dimension	Load chain	Load chain at 3 m suspension height	Total price with 3 m suspension height	Price per add. m suspension height	Chain container up to m suspension height
Capacité	Hauteur perdue	Chaîne de charge	Longueur de chaîne pour 3 m de suspension	Prix pour 3 m de hauteur de suspension	Sup. par m additionnel de suspension	Sup. sac à chaîne jusqu'à m de suspension
kg	mm	mm	m	€	€	m/€
5000 / 1	764	13x36	3,2	5.890,-	120,-	10/ 440,-
10000 / 2	855	13x36	5,3	6.690,-	225,-	5/ 440,-
15000 / 3	1130	13x36	7,1	10.620,-	320,-	5/ 515,-
20000 / 4	1180	13x36	9,1	11.280,-	425,-	5/ 515,-
25000 / 5	1260	13x36	11,2	13.960,-	520,-	5/ 965,-
30000 / 2x3	1185	13x36	14	21.320,-	625,-	5/ 965,-
40000 / 2x4	1320	13x36	17	26.550,-	825,-	5/ 965,-
50000 / 2x5	1470	13x36	19,2	29.970,-	1.030,-	5/ 2.100,-



Handkette, Preis je zusätzl. Meter Laufbahnhöhe € 20,-/m./ Hand chain, price per add. m track height € 20,-/m./ Sup. par mètre de chaîne de manœuvre bouclée € 20,-/m.

26/12

STIRNRADFLASCHENZUG/ SPUR GEAR HOIST / PALAN-CHARIOT COMBINÉ

Kompakte Bauart/ Compact design/ Construction compacte

26/12 HH - mit Haspelfahrwerk/ with hand geared trolley/ avec chariot à avance par chaîne



■ Geräteschutz durch Rutschkupplung
Hoist protection by slipping clutch
Protection de l'appareil par accouplement à friction

Tragfähigkeit	Kleinstes Hakenmaß	Lastkettenstärke	Lastkette bei 3 m Aufhängehöhe	Trägerflanschbreite 1 N	Gesamtpreis bei 3 m Laufbahnhöhe	Optionen/ Options / Options			
						Trägerflanschbreite 2 N	Mehrpreis pro Meter Laufbahnhöhe	Kettenspeicher für Laufbahnhöhe bis	
Capacity	Head-room	Load chain	Load chain at 3 m suspension height	Flange width 1 N	Total price with 3 m suspension height	Flange width 2 N	Price per add. m track height	Chain container up to m track height	
Capacité	Hauteur perdue	Chaîne de charge	Longueur de chaîne pour 3 m de suspension	Largeur de fer 1 N	Prix pour 3 m de hauteur de suspension	Sup. largeur de fer 2 N	Sup. par mètre de suspension	Sup. sac à chaîne jusqu'à m de suspension	
kg	mm	mm	m	mm	€	mm	€	€	m/€
5000 / 1	796	13x36	3,1	74-164	8.150,-	165-310	270,-	140,-	5/ 440,-
10000 / 2	919	13x36	5,2	119-160	8.970,-	161-310	285,-	245,-	5/ 515,-
15000 / 3	1135	13x36	6,9	130-310	15.070,-	-	-	340,-	5/ 515,-
20000 / 4	1168	13x36	8,8	160-310	17.190,-	-	-	445,-	5/ 965,-
25000 / 5	1360	13x36	10,9	160-310	21.350,-	-	-	540,-	4/ 965,-



Gummipuffer/ End stops/ Butées caoutchouc: 68,- Satz/ set/ jeu

Handkette, Preis je zusätzl. Meter Laufbahnhöhe € 20,-/m./ Hand chain, price per add. m track height € 20,-/m./ Sup. par mètre de chaîne de manœuvre bouclée € 20,-/m.

11/09

ALUMINIUM-STIRNRADFLASCHENZUG/ ALUMINIUM SPUR GEAR HOIST/
PALAN MANUEL EN ALUMINIUM

- Jetzt noch leichter! Einfachere Handhabung und geringeres Gewicht.
Reduced weight, easy handling./ Encore plus léger! Utilisation facilitée.
- Von außen zugänglicher Verbindungsbolzen vereinfacht den Hakentausch
Bolt for easy installation/ Boulon pour remplacement du crochet facilité
- Erhöhter Witterschutz durch weitgehend geschlossenes Aluminiumgehäuse
Aluminium housing ensures high weather resistance
Résistance accrue à la corrosion grâce à un carter fermé en aluminium

ALU

Tragfähigkeit	Kleinstes Hakenmaß	Lastkettenstärke	Lastkette bei 3 m Aufhängenhöhe	Optionen/ Options / Options	
				Gesamtpreis bei 3 m Aufhängenhöhe	Mehrpri pro Meter Aufhängenhöhe
Capacity	Hook to hook dimension	Load chain	Load chain at 3 m suspension height	Total price with 3 m suspension height	Price per add. m suspension height
Capacité	Hauteur perdue	Chaîne de charge	Longueur de chaîne pour 3 m de suspension	Prix pour 3 m de hauteur de suspension	Sup. par m additionnel de suspension
kg	mm	mm	m	€	€
250 / 1	325	5x15	2,9	315,-	45,-
500 / 1	325	5x15	2,9	360,-	45,-
1000 / 1	365	6,3x19,1	2,8	425,-	58,-
1500 / 1	440	8x24	2,9	570,-	68,-
2000 / 2	505	6,3x19,1	5,5	665,-	96,-
3000 / 2	580	8x24	5,4	835,-	115,-
5000 / 3	655	8x24	8,0	1.270,-	160,-

Handkette, Preis je zusätzl. Meter Laufbahnhöhe € 20,-/m./ Hand chain, price per add. m track height € 20,-/m./
Sup. par mètre de chaîne de manœuvre bouclée € 20,-/m.



23/09

ALUMINIUM-STIRNRADFLASCHENZUG/ ALUMINIUM SPUR GEAR HOIST/
PALAN MANUEL EN ALUMINIUM COMBINÉ AVEC CHARIOT

- 23/09 HR - mit Rollfahrwerk/ with push travel trolley/ avec chariot à pousser
- 23/09 HH - mit Haspelfahrwerk/ with hand geared trolley/ avec chariot à avance par chaîne

ALU

- Optional mit Geräteschutz durch Rutschkupplung
Hoist protection by slipping clutch as option
Protection de l'appareil par accouplement à friction en option

Tragfähigkeit	Kleinstes Hakenmaß	Lastkettenstärke	Lastkette bei 3 m Aufhängenhöhe	Trägerflanschbreite 1 N	Gesamtpreis bei 3 m Laufbahnhöhe		Optionen/ Options / Options			
					Total price with 3 m suspension height	Prix pour 3 m de hauteur de suspension	Trägerflanschbreite 2 N	Mehrpri pro Meter Laufbahnhöhe	23/09 HR	23/09 HH
Capacity	Headroom	Load chain	Load chain at 3 m suspension height	Flange width 1 N	Total price with 3 m suspension height	Prix pour 3 m de hauteur de suspension	Flange width 2 N	Price per add. m track height	23/09 HR	23/09 HH
Capacité	Hauteur perdue	Chaîne de charge	Longueur de chaîne pour 3 m de suspension	Largeur de fer 1 N	Prix pour 3 m de hauteur de suspension	Prix pour 3 m de hauteur de suspension	Sup. largeur de fer 2 N	Sup. par mètre de suspension	23/09 HR	23/09 HH
kg	mm	mm	m	mm	23/09 HR	23/09 HH	mm	€	€	€
500 / 1	305	5x15	3	50-146	850,-	1.030,-	147-302	57,-	45,-	65,-
1000 / 1	355	6,3x19,1	2,9	50-179	950,-	1.140,-	180-310	57,-	58,-	78,-
1500 / 1	455	8x24	3,0	66-185	1.400,-	1.660,-	186-310	72,-	68,-	88,-
2000 / 2	490	6,3x19,1	5,7	66-185	1.440,-	1.690,-	186-310	72,-	96,-	116,-
3000 / 2	535	8x24	5,7	74-196	1.900,-	2.190,-	197-310	81,-	115,-	135,-
5000 / 3	550	8x24	8,4	74-192	2.770,-	3.110,-	193-310	115,-	160,-	180,-

Gummipuffer/ End stops/ Butées caoutchouc: bis/up to/jusqu'à 2000 / 2 kg: 46,- Satz/ set/ jeu
ab/ from/ à partir de 3000 kg: 68,- Satz/ set/ jeu

Handkette, Preis je zusätzl. Meter Laufbahnhöhe € 20,-/m./ Hand chain, price per add. m track height € 20,-/m./ Sup. par mètre de chaîne de manœuvre bouclée € 20,-/m.



9/12 VA

STIRNRADFLASCHENZUG/ SPUR GEAR HOIST/ PALAN MANUEL À CHAÎNE

- Gerät komplett aus Edelstahl, Grundgerät, Last- und Aufhängehaken, Unterblock
hoist completely made of stainless steel, basic unit, load and suspension hook, bottom block
palan fabriqué entièrement en inox, crochets supérieurs et inférieurs également
- Extrem korrosionsbeständig
Ensuring maximum protection against corrosion
Protège efficacement contre la corrosion

Edelstahl
Stainless
Steel
Inox

Tragfähigkeit Capacity Capacité	Kleinstes Hakenmaß Hook to hook dimension Hauteur perdue mm	Lastkette Load chain Chaîne de charge mm	Lastkette bei 3 m Aufhängehöhe Load chain at 3 m suspension height Longueur de chaîne pour 3 m de suspension m	Optionen/ Options / Options	
				Gesamtpreis bei 3 m Aufhängehöhe Total price with 3 m suspension height Prix pour 3 m de hauteur de suspension €	Mehrpreis pro Meter Aufhängehöhe Price per add. m suspension height Sup. par m additionnel de suspension €
500 / 1	355	6,3 x 19,1	3	2.600,-	75,-
1000 / 1	425	7,9 x 23	3	3.180,-	109,-
2000 / 2	586	7,9 x 23	4	5.990,-	221,-
3000 / 2	655	10 x 28	5,6	8.810,-	241,-

Handkette, Preis je zusätzl. Meter Laufbahnhöhe € 36,-/m./ Hand chain, price per add. m track height € 36,-/m./
Sup. par mètre de chaîne de manœuvre bouclée € 36,-/m.

18/16 VA

FAHRWERKE/ TROLLEYS/ CHARIOTS

18/16 R VA - Rollfahrwerk/ Push travel trolley/ Chariot à pousser

Tragfähigkeit Capacity Capacité	Trägerflanschbreite Flange width Largeur de fer mm			Preis Price Prix €		
	1 N	2 N	3 N	1 N	2 N	3 N
500	55 - 158	159 - 260	261 - 310	890,-	1.050,-	1.170,-
1000	55 - 158	159 - 260	261 - 310	1.120,-	1.350,-	1.520,-

Edelstahl
Stainless
Steel
Inox

18/16 R VA

18/16 H VA - Haspelfahrwerk/ Hand geared trolley/ Chariot à avance par chaîne

Tragfähigkeit Capacity Capacité	Trägerflanschbreite Flange width Largeur de fer mm	Gesamtpreis bei 3 m Laufbahnhöhe Total price with 3 m track height Prix pour 3 m de hauteur de suspension €
1000	74 - 125	1.820,-
2000	100 - 150	2.260,-
3000	100 - 150	2.560,-



18/16 H VA

Gummipuffer/ End Stops/ Butées caoutchouc: bis/up to/jusqu'à 2000 kg: 46,- Satz/ set/ jeu
ab/ from/ à partir de 3000 kg: 68,- Satz/ set/ jeu

Handkette, Preis je zusätzl. Meter Laufbahnhöhe € 36,-/m./ Hand chain, price per add. m track height € 36,-/m./
Sup. par mètre de chaîne de manœuvre bouclée € 36,-/m.

28/12

STIRNRADFLASCHENZUG/ SPUR GEAR HOIST/ PALAN - CHARIOT MANUEL

Verkürzte Bauart/ Low headroom/ Hauteur Perdue Réduite**28/12 HR - mit Rollfahrwerk/ with push travel trolley/ avec chariot à pousser****28/12 HH - mit Haspelfahrwerk/ with hand geared trolley/ avec chariot à avance par chaîne**

- Geräteschutz durch Rutschkupplung
Hoist protection by slipping clutch
Protection de l'appareil par accouplement à friction
- Zwei Lastbolzen - Fahrwerk mit ausgezeichneten Laufeigenschaften
Trolley with two load bars ensures excellent traverse travel ability
Excellent roulement par chariot avec double traverses



Option



Tragfähigkeit Capacity Capacité kg	Kleinstes Hakenmaß Headroom Hauteur perdue mm	Lastkettenstärke Load chain Chaîne de charge mm	Lastkette bei 3 m Aufhängehöhe Load chain at 3 m suspension height Longueur de chaîne pour 3 m de suspension m	Trägerflanschbreite 1 N Flange width 1 N Largeur de fer 1 N von - bis from/to de - à mm	Gesamtpreis bei 3 m Laufbahnhöhe Total price with 3 m suspension height Prix pour 3 m de hauteur de suspension		Optionen/ Options / Options				
					28/12 HR €	28/12 HH €	Trägerflanschbreite 2 N Flange width 2 N Sup. largeur de fer 2 N von - bis from/to de - à mm		Mehrpreis pro Meter Laufbahnhöhe Price per add. m track height Sup. par mètre de suspension		Kettenspeicher für Laufbahnhöhe bis Chain container up to m track height Sup. sac à chaîne jusqu'à m de suspension m/€
							€	€	€	€	
500 / 1	205	5x15	3,8	82-185	1.930,-	2.110,-	186 - 310	72,-	45,-	65,-	5/ 74,-
1000 / 1	256	6,3x19,1	3,8	74-196	2.680,-	2.900,-	197 - 310	81,-	58,-	78,-	5,5/ 74,-
1500 / 1	303	8x24	3,8	113-192	3.430,-	3.650,-	193 - 310	115,-	68,-	88,-	7/ 89,-
2000 / 1	303	8x24	3,8		3.580,-	3.740,-		81,-	68,-	88,-	3/ 74,-
3000 / 2	394	8x24	7	135-215	4.200,-	4.510,-	216 - 312	115,-	115,-	135,-	6/ 135,-
5000 / 2	481	9x27	7,2		5.470,-	5.760,-		335,-	125,-	145,-	4/ 135,-
10000 / 2	700	13x36	7,4	140-189	-	10.220,-	190 - 310	625,-	-	245,-	5/ 440,-
15000 / 3	713	13x36	9,9		-	18.740,-	-	-	-	340,-	5/ 515,-
20000 / 4	840	13x36	12,4	220-310	-	21.820,-	-	-	-	445,-	5/ 515,-
25000 / 5	915	13x36	14,9		-	25.940,-	-	-	-	540,-	5/ 965,-

Gummipuffer/ End stops/ Butées caoutchouc: bis/up to/jusqu'à 2000 kg: 46,- Satz/ set/ jeu
ab/ from/ à partir de 3000 kg: 68,- Satz/ set/ jeu

Handkette, Preis je zusätzl. Meter Laufbahnhöhe € 20,-/m./ Hand chain, price per add. m track height € 20,-/m./ Sup. par mètre de chaîne de manœuvre bouclée € 20,-/m.

29/12

STIRNRADFLASCHENZUG/ SPUR GEAR HOIST/ PALAN - CHARIOT MANUEL

Extrem kurze Bauart/ Ultralow headroom/ Hauteur Perdue Ultra Réduite**29/12 HH - mit Haspelfahrwerk/ with hand geared trolley/ avec chariot à avance par chaîne**

Extrem kurze Bauart
Ultralow headroom
Hauteur perdue ultra réduite

- Geräteschutz durch Rutschkupplung
Hoist protection by slipping clutch
Protection de l'appareil par accouplement à friction
- Hervorragende Laufeigenschaften
Excellent traverse travel ability
Excellent roulement
- Mit Stirnradflaschenzug 14/12
Incorporating Spur Gear Hoist 14/12
Avec palan manuel 14/12



Option



Tragfähigkeit Capacity Capacité kg	Kleinstes Hakenmaß Headroom Hauteur perdue mm	Lastkettenstärke Load chain Chaîne de charge mm	Lastkette bei 3 m Aufhängehöhe Load chain at 3 m suspension height Longueur de chaîne pour 3 m de suspension m	Trägerflanschbreite 1 N Flange width 1 N Largeur de fer 1 N von - bis from/to de - à mm	Gesamtpreis bei 3 m Laufbahnhöhe Total price with 3 m suspension height Prix pour 3 m de hauteur de suspension €	Optionen/ Options / Options			
						Trägerflanschbreite 2 N Flange width 2 N Sup. largeur de fer 2 N von - bis from/to de - à mm	Mehrpri pro Meter Laufbahnhöhe Price per add. m track height Sup. par mètre de suspension €	Kettenspeicher für Laufbahnhöhe bis Chain container up to m track height Sup. sac à chaîne jusqu'à m de suspension m/€	€
1000 / 2	140	5 x 15	7,4	74-150	3.490,-	151-220 221-310	72,- 140,-	90,-	4/ 74,-
2000 / 2	165	6,3 x 19,1	7,8	82-156	4.580,-	157-210 211-306	72,- 140,-	117,-	5/ 89-
3200 / 2	193	8 x 24	8,1	106-223	5.470,-	224-310	190,-	135,-	6/ 135,-
5000 / 4	249	8 x 24	14,8	119-215	6.930,-	216-312	255,-	230,-	3/ 135,-
6300 / 4	249	8 x 24	14,8	119-215	7.230,-	216-312	255,-	230,-	3/ 135,-
10000 / 2	300	16 x 45	8,5	155-310	13.820,-	-	-	250,-	5/ 440,-
12000 / 2	300	16 x 45	8,5	155-310	15.330,-	-	-	250,-	5/ 440,-
16000 / 4	392	16 x 45	15,7	185-310	21.470,-	-	-	460,-	5/ 515,-
20000 / 4	420	16 x 45	15,7		25.330,-	-	-	460,-	5/ 515,-
25000 / 4	472	16 x 45	15,7		29.220,-	-	-	460,-	5/ 515,-
30000 / 6	560	16 x 45	22,7		35.730,-	-	-	670,-	3/ 515,-

Gummipuffer/ End stops/ Butées caoutchouc: bis/up to/jusqu'à 2000 kg: 46,- Satz/ set/ jeu
ab/ from/ à partir de 3200 kg: 68,- Satz/ set/ jeu

Handkette, Preis je zusätzl. Meter Laufbahnhöhe € 20,-/m./ Hand chain, price per add. m track height € 20,-/m./ Sup. par mètre de chaîne de manœuvre bouclée € 20,-/m.



Ausführung für Kurvenfahrt
 auf Anfrage
 modification for curved
 beam on request
 version pour fer courbé
 sur demande

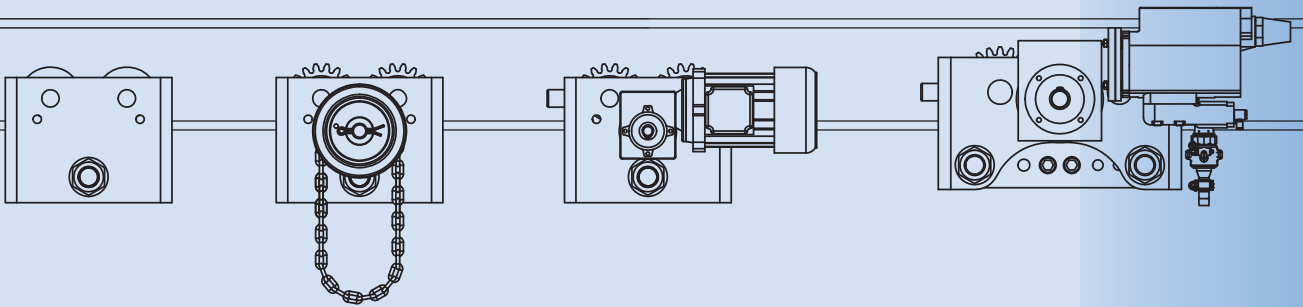
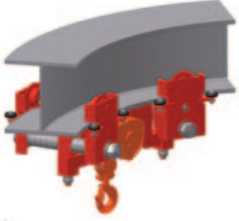

Rollfahrwerk
 Push travel trolley
 Chariot à pousser

Haspelfahrwerk
 Hand geared trolley
 Chariot à avance par chaîne

Elektrofahrwerk
 Electric trolley
 Chariot électrique

Druckluftfahrwerk
 Pneumatic trolley
 Chariot pneumatique

kg	208/05		18/16	19/90	20/94	209/05		18/16	22/90	20/94	22/90	20/94	20/94
	R	VA	R VA	AFR	AFR	H	VA	H VA	AFH	E	AFE	AFP	AFP
500	✓	✓	✓	✓	✓	✓	✓	✓	✓	✓	✓	✓	✓
1000	✓	✓	✓	✓	✓	✓	✓	✓	✓	✓	✓	✓	✓
1500	✓	✓	✓	✓	✓	✓	✓	✓	✓	✓	✓	✓	✓
2000	✓	✓	✓	✓	✓	✓	✓	✓	✓	✓	✓	✓	✓
2500	✓	✓	✓	✓	✓	✓	✓	✓	✓	✓	✓	✓	✓
3000	✓	✓	✓	✓	✓	✓	✓	✓	✓	✓	✓	✓	✓
3200	✓	✓	✓	✓	✓	✓	✓	✓	✓	✓	✓	✓	✓
5000	✓	✓	✓	✓	✓	✓	✓	✓	✓	✓	✓	✓	✓
6300	✓	✓	✓	✓	✓	✓	✓	✓	✓	✓	✓	✓	✓
7500	✓	✓	✓	✓	✓	✓	✓	✓	✓	✓	✓	✓	✓
10 000	✓	✓	✓	✓	✓	✓	✓	✓	✓	✓	✓	✓	✓
12 500	✓	✓	✓	✓	✓	✓	✓	✓	✓	✓	✓	✓	✓
16 000	✓	✓	✓	✓	✓	✓	✓	✓	✓	✓	✓	✓	✓
20 000	✓	✓	✓	✓	✓	✓	✓	✓	✓	✓	✓	✓	✓
25 000	✓	✓	✓	✓	✓	✓	✓	✓	✓	✓	✓	✓	✓

Fahrwerke Trolleys Chariots

208/05 209/05 FAHRWERKE/ TROLLEYS/ CHARIOTS

208/05 - Rollfahrwerk/ Push Travel Trolley/ Chariot à pousser

209/05 - Haspelfahrwerk/ Hand geared trolley/ Chariot à avance par chaîne



Mit Aufhängeöse
With suspension eye
Avec œillet



208/05 Rollfahrwerk/ Push Travel Trolley/ Chariot à pousser

209/05 Haspelfahrwerk/ Hand geared trolley/ Chariot à avance par chaîne

Tragfähigkeit	Trägerflanschbreite	Lastbolzen	Gewicht ohne Handkette	Preis (1)
Capacity	Flange width	Load bar	Weight without hand chain	Price (1)
Capacité	Pour fer largeur	Traverse	Poids sans chaîne de manoeuvre	Prix (1)
kg	mm		kg	€
500	64-152	1N	7	145,-
	153-310	2N		245,-
1000	64-190	1N	14	185,-
	191-310	2N		300,-
2000	88-190	1N	21	265,-
	191-310	2N		405,-
3000	102-190	1N	35	430,-
	191-310	2N		545,-
5000	114-185	1N	48	630,-
	186-310	2N		785,-

Tragfähigkeit	Trägerflanschbreite	Lastbolzen	Fahrweg bei Abhaspelung von 30 m Handkette	Handkraft bei Nennlast	Gewicht ohne Handkette	Preis (1)
Capacity	Flange width	Load bar	Travel distance at 30 m hand chain	Hand chain effort	Weight without hand chain	Price (1)
Capacité	Pour fer largeur	Traverse	Avance par 30 m de chaîne de manoeuvre	Effort à la chaîne de manoeuvre	Poids sans chaîne de manoeuvre	Prix (1)
kg	mm		ca./approx./env. m	ca./approx./env. daN	kg	€
1000	64-190	1N	9,5	7	7	355,-
	191-310	2N				455,-
2000	88-190	1N	10,8	14	14	400,-
	191-310	2N				560,-
3000	102-190	1N	10	21	21	545,-
	191-310	2N				745,-
5000	114-185	1N	8	35	35	750,-
	186-310	2N				935,-
10000	125-300	1N	6,6	48	48	1.640,-

(1) Bei Haspelfahrwerken inkl. Handkette für 3 m Laufbahnhöhe/ Hand geared trolley incl. hand chain for 3 m track height/ Avec 2 m de manoeuvre bouclée. Handkette, Preis je zusätzl. Meter Laufbahnhöhe € 20,-/m./ Hand chain, price per add. m track height € 20,-/m./ Sup. par mètre de chaîne de manoeuvre bouclée € 20,-/m.

Jetzt auch in Schwarz verfügbar
Also available in black
Aussi disponible en noir (scénique)

NEU · NEW
NOUVEAU

NEU · NEW
NOUVEAU



208/05
Rollfahrwerk
Push Travel Trolley
Chariot à pousser



209/05
Haspelfahrwerk
Hand geared trolley
Chariot à avance par chaîne

208/05 G **209/05 G** FAHRWERKE/ TROLLEYS/ CHARIOTS

208/05 G - Rollfahrzeug/ Push Travel Trolley/ Chariot à pousser

209/05 G - Haspelfahrwerk/ Hand geared trolley/ Chariot à avance par chaîne



Mit Gewindelastbolzen
With threaded bolt
À vis centrale



208/05 G Rollfahrzeug/ Push Travel Trolley/ Chariot à pousser

209/05 G Haspelfahrwerk/ Hand geared trolley/ Chariot à avance par chaîne

Tragfähigkeit	Trägerflanschbreite	Lastbolzen	Gewicht ohne Handkette	Preis (1)
Capacity	Flange width	Load bar	Weight without hand chain	Price (1)
Capacité	Pour fer largeur	Traverse	Poids sans chaîne de manoeuvre	Prix (1)
kg	mm		kg	€
500	55-220	1N	5	145,-
	90-305	2N*		245,-
1000	58-220	1N	8,8	185,-
	90-305	2N*		300,-
2000	66-220	1N	14	265,-
	90-305	2N*		405,-
3000	74-220	1N	23	430,-
	90-305	2N*		545,-
5000	90-305	1N	40	785,-

Tragfähigkeit	Trägerflanschbreite	Lastbolzen	Fahrweg bei Abhaspelung von 30 m Handkette	Handkraft bei Nennlast	Gewicht ohne Handkette	Preis (1)
Capacity	Flange width	Load bar	Travel distance at 30 m hand chain	Hand chain effort	Weight without hand chain	Price (1)
Capacité	Pour fer largeur	Traverse	Avance par 30 m de chaîne de manoeuvre	Effort à la chaîne de manoeuvre	Poids sans chaîne de manoeuvre	Prix (1)
kg	mm		ca./approx./env. m	ca./approx./env. daN	kg	€
1000	58-220	1N	9,5	6	12,5	355,-
	90-305	2N*				455,-
2000	66-220	1N	10,8	11	17	400,-
	90-305	2N*				560,-
3000	74-220	1N	10	12	28	545,-
	90-305	2N*				745,-
5000	90-305	1N*	8	14	45	935,-

(1) Bei Haspelfahrwerken inkl. Handkette für 3 m Laufbahnhöhe/ Hand geared trolley incl. hand chain for 3 m track height/ Avec 2 m de manoeuvre bouclée. Handkette, Preis je zusätzl. Meter Laufbahnhöhe € 20,-/m./ Hand chain, price per add. m track height € 20,-/m./ Sup. par mètre de chaîne de manoeuvre bouclée € 20,-/m.

Jetzt auch in Schwarz verfügbar
Also available in black
Aussi disponible en noir (scénique)

NEU · NEW
NOUVEAU

NEU · NEW
NOUVEAU



208/05 G
Rollfahrzeug
Push Travel Trolley
Chariot à pousser



209/05 G
Haspelfahrwerk
Hand geared trolley
Chariot à avance par chaîne

32/20

DREHSCHEMELFAHRWERKE/ SWIVELLING TROLLEYS/ CHARIOTS BOOGIE

32/20 R - Rollfahrwerk/ Push travel trolley/ Chariot à pousser
 32/20 H - Haspelfahrwerk/ Hand geared trolley/ Chariot à avance par chaîne
 32/20 E - Elektrofahrwerk/ Electric trolley/ Chariot électrique

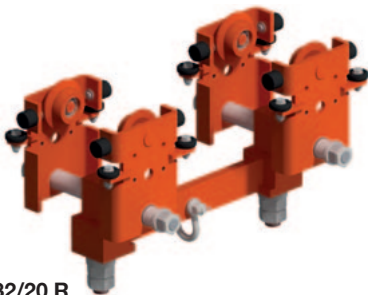

32/20 R
 Rollfahrwerk/ Push travel trolley/
 Chariot à pousser

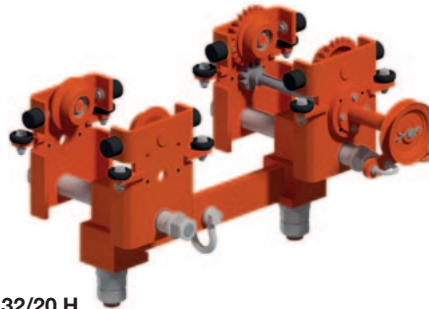

32/20 H
 Haspelfahrwerk/ Hand geared trolley/
 Chariot à avance par chaîne

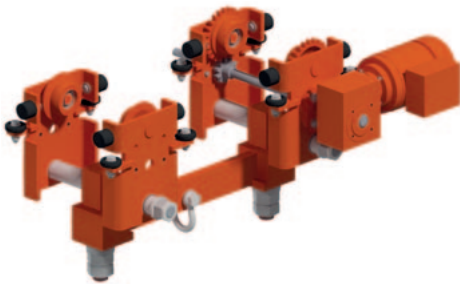

32/20 E
 Elektrofahrwerk/ Electric trolley/ Chariot électrique

32/20 P
 auch mit Druckluftantrieb verfügbar
 also available as pneumatic trolley
 aussi disponible en version pneumatique



für extrem kleine Kurvenradien
 developed for extreme small
 curved beams
 version spéciale pour fers très
 courbés



Option

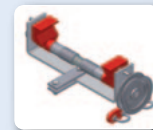

Feststellvorrichtung
 Beam locking device
 Dispositif de blocage sur fer
 (1) Bis/ up to/ jusqu'à 5000 kg:
 695,- €



größere Flanscbreiten möglich
 larger flange width available
 largeur de fer plus grande possible



(1) Größere Tragfähigkeiten auf
 Anfrage
 Larger capacities on request
 Capacités plus importantes sur
 demande

Trag- fähigkeit	Trägerflansch- breite 1 N	Kurvenradius min.	Gesamtpreis bei 3 m Laufbahnhöhe			Optionen/ Options / Options	
			Total price with 3 m track height			Trägerflanschbreite 2 N	
			Prix pour 3 m de hauteur de suspension			Flange width 2 N	
Capacity	Flange width 1 N	min. curve radius	32/20 R	32/20 H	32/20 E	Sup. largeur de fer 2 N	
Capacité	Largeur de fer 1 N	Radius de courbe min.	€	€	€	von - bis from/to de - à	€
kg	mm	m				mm	
1000	50 - 180	0,65	600,-	745,-	1.380,-	181 - 300	150,-
2000	50 - 170	0,70	780,-	990,-	1.590,-	171 - 300	270,-
3200	66 - 170	0,75	1.070,-	1.360,-	1.940,-	171 - 300	300,-
6300	74 - 170	0,80	2.400,-	2.790,-	3.730,-	171 - 300	405,-
10000	119 - 160	0,95	2.800,-	3.140,-	4.060,-	161 - 300	430,-
15000	130 - 220	1,50	-	5.870,-	5.220,-	221 - 300	-
20000	130 - 220	1,20	-	6.130,-	8.500,-	221 - 300	-
32000	160 - 300	2,25	-	9.000,-	11.400,-	-	-

Gummipuffer/ End stops/ Butées caoutchouc: bis/ up to/ jusqu'à 2000 kg: 46,- Satz/ set/ jeu
 ab/ from/ à partir de 2500 kg: 68,- Satz/ set/ jeu

Handkette, Preis je zusätzl. Meter Laufbahnhöhe € 20,-/m./ Hand chain, price per add. m track height € 20,-/m./
 Sup. par mètre de chaîne de manœuvre bouclée € 20,-/m.

19/90

EINSCHIENENFAHRWERKE / MONORAIL TROLLEYS/ CHARIOTS MONORAIL

- 19/90 - Rollfahrwerk/ Push travel trolley/ Chariot à pousser
- 22/90 - Haspelfahrwerk/ Hand geared trolley/ Chariot à avance par chaîne
- 22/90 E - Elektrofahrwerk/ Electric trolley/ Chariot électrique



19/90
Rollfahrwerk/ Push travel trolley/
Chariot à pousser

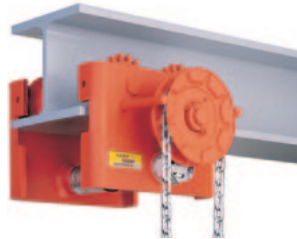

22/90
Haspelfahrwerk/ Hand geared trolley/
Chariot à avance par chaîne



22/90 E
Elektrofahrwerk/ Electric trolley/ Chariot électrique

Fahrgeschwindigkeit/
Travel speed/ Vitesses
de translation:
16/4 m/min.

+ Option

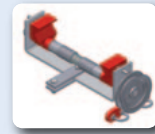

Feststellvorrichtung
[Beam locking device](#)
Dispositif de blocage sur fer
(1) Bis/ up to/ jusqu'à 5000 kg:
695,- €



Kranfahrwerk mit Gelenken
für TA Kran
[Articulated trolley for crane TA](#)
Chariots articulés pour pout TA
TA10 1000 kg 180,- €
TA20 1500 kg 205,- €



größere Flanschbreiten möglich
[larger flange width available](#)
largeur de fer plus grande possible



Drehschemelfahrwerk für sehr
kleine Kurvenradien
[Swivelling trolley for very small
curve radius](#)
Boogie pour radius de courbe
plus petite



(1) Größere Tragfähigkeiten auf
Anfrage.
[Larger capacities on request.](#)
Capacités plus importantes sur
demande.

Tragfähigkeit	Trägerflanschbreite 1 N	Gesamtpreis bei 3 m Laufbahnhöhe			Optionen/ Options / Options	
		19/90	22/90	22/90 E	Trägerflanschbreite 2 N	
Capacity	Flange width 1 N	Total price with 3 m track height			Flange width 2 N	
Capacité	Largeur de fer 1 N	Prix pour 3 m de hauteur de suspension			Sup. largeur de fer 2 N	
kg	von - bis from/to de - à mm	€	€	€	von - bis from/to de - à mm	€
500	50 - 146	230,-	420,-	-	147 - 302	79,-
1000	50 - 179	275,-	425,-	920,-	180 - 310	98,-
1500	50 - 173	355,-	530,-	1.020,-	174 - 316	180,-
2000	50 - 173	385,-	560,-	1.050,-	174 - 316	180,-
2500	66 - 186	475,-	725,-	1.130,-	187 - 310	200,-
3200	66 - 186	605,-	850,-	1.340,-	187 - 310	200,-
5000	74 - 182	765,-	1.020,-	1.520,-	183 - 310	260,-
6300	74 - 164	995,-	1.220,-	2.020,-	165 - 310	270,-
7500	119 - 189	1.760,-	2.080,-	2.860,-	190 - 310	270,-
10000	119 - 160	1.900,-	2.170,-	2.930,-	161 - 310	285,-
12500	130 - 310	-	3.850,-	5.450,-	-	-
16000	130 - 310	-	3.950,-	5.930,-	-	-
20000	160 - 310	-	5.350,-	6.580,-	-	-
25000	160 - 310	-	6.240,-	8.160,-	-	-

Gummipuffer/ End stops/ Butées caoutchouc: bis/ up to/ jusqu'à 2000 kg: 46,- Satz/ set/ jeu
ab/ from/ à partir de 2500 kg: 68,- Satz/ set/ jeu

Handkette, Preis je zusätzl. Meter Laufbahnhöhe € 20,-/m./ Hand chain, price per add. m track height € 20,-/m./
Sup. par mètre de chaîne de manœuvre bouclée € 20,-/m.

221/05

TRÄGERKLAMMER/ BEAM CLAMP/ GRIFFE DE SUSPENSION

Tragfähigkeit Capacity Capacité	Trägerflanschbreite Flange width Pour Largeur de fer von - bis from/to de - à mm	Gewicht Weight Poids ca. approx. env. kg	Stückpreis Unit price Prix €
1000	75-230	4	205,-
2000	75-230	5	255,-
3000	90-320	10	360,-
5000	90-320	12	535,-
10000	90-320	16	900,-



NEU · NEW
NOUVEAU

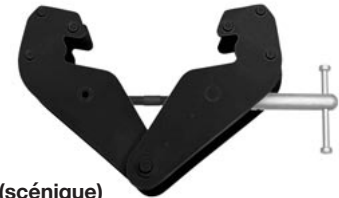

Jetzt auch in
Schwarz verfügbar
Also available in black
Aussi disponible en noir (scénique)

ZUBEHÖR/ ACCESSORIES/ ACCESSOIRES

130/87 - Laufrolle mit Spurkranz/ Trolley Wheel with wheel flange/ Galet usiné lisse

131/87 - Laufrolle mit Spur- und Zahnkranz/ Trolley Wheel with wheel flange and gear ring/ Galet usiné lisse, denté

Tragfähigkeit Capacity Capacité kg	Nenn Ø Nominal Ø Ø Nomi. mm	Modul module Module	Stückpreis Unit price Prix €	
			130/87 €	131/87 €
250	50	3,5	54,-	59,-
360	65	5	59,-	65,-
630	65	5	76,-	81,-
825	83	5	97,-	110,-
1000	118	5	120,-	140,-
1600	118	5	140,-	155,-
4000	150	5	260,-	340,-
4800	198	6	445,-	555,-
6000	248	7	700,-	830,-
8000	298	8	760,-	895,-

mit Kugellager und Sicherungsring
with ball bearing and circlip
avec roulement à billes et circlip



130/87



131/87

Handkettenrad/ Hand Chain Wheel/ Volant de manoeuvre

Außen Ø Outer Ø Ø Extérieur mm	Stückpreis Unit price Prix unitaire € ohne Nabe without hub sans moyeu
135	37,-
195	50,-
270	55,-



Stahlblech
pulverbeschichtet
Steel plate powder coated
en tôle enduit de poudre

Außen Ø Outer Ø Ø Extérieur mm	Naben Ø Hub Ø Ø de roulement mm	Stückpreis ohne Bohrung Unit price without hole Prix sans trou €	Stückpreis mit zylindrischer Bohrung u. Nut ⁽¹⁾ Unit price with cylindrical hole + groove ⁽¹⁾ Prix avec trou cylindrique et gorge ⁽¹⁾ €
160	40	81,-	125,-
200	40	105,-	185,-
260	45	150,-	230,-
380	55	240,-	290,-
435	60	335,-	440,-
535	90	440,-	590,-
620	100	555,-	710,-



Aus Grauguss/
Gray cast iron/ En fonte

(1) BohrungsØ u. Nutbreite bitte angeben./Please indicate hole Ø and groove width./ Veuillez indiquer Ø du trou et la largeur de la gorge.

88/97
Katzbahnpuffer/
Trolley End Stops/
Butées d'arrêt chariot

Stückpreis/ Unit price/ Prix unitaire € 125,-

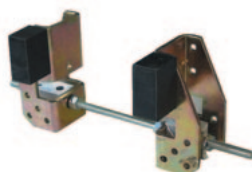

20/94 AF

EINSCHIENENFAHRWERKE/ MONORAIL TROLLEYS/ CHARIOTS MONORAIL

- 20/94 AFR - Rollfahrwerk/ Push Travel Trolley/ Chariot à pousser
- 20/94 AFH - Haspelfahrwerk/ Hand geared trolley/ Chariot à avance par chaîne
- 20/94 AFE - Elektrofahrwerk/ Electric trolley/ Chariot électrique
- 20/94 AFP - Druckluftfahrwerk/ Pneumatic trolley/ Chariot pneumatique



20/94 AFR

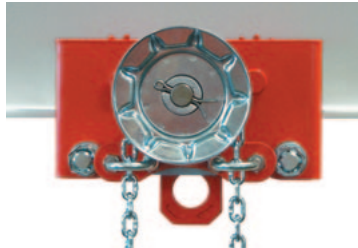

20/94 AFH

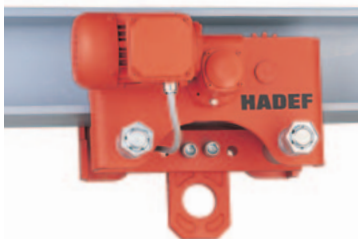

20/94 AFE

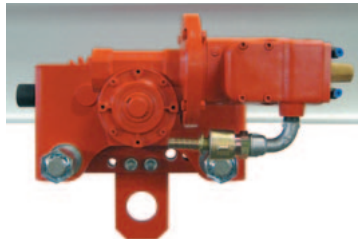

20/94 AFP

 Option

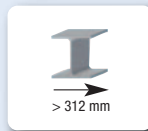

größere Flanschbreiten möglich
larger flange width available
largeur de fer plus grande possible



 20/94 AFE + AFP
inkl. Gummipuffer/
End stops/
Butées caoutchouc

Tragfähigkeit Capacity Capacité	Trägerflanschbreite 1 N Flange width 1 N Largeur de fer 1 N von - bis from/to de - à kg mm	Gesamtpreis bei 3 m Laufbahnhöhe Total price with 3 m track height Prix pour 3 m de hauteur de suspension				Optionen/ Options / Options Trägerflanschbreite 2 N Flange width 2 N Sup. largeur de fer 2 N von - bis from/to de - à mm	
		20/94 AFR	20/94 AFH	20/94 AFE	20/94 AFP	€	
		€	€	€	€	mm	€
500	50 - 146	500,-	620,-	-	-	147 - 302	57,-
1000	50 - 179	500,-	620,-	1.130,-	3.840,-	180 - 310	57,-
2000	66 - 185	650,-	825,-	1.330,-	4.060,-	186 - 310	72,-
3200	74 - 196	895,-	1.130,-	1.610,-	4.240,-	197 - 310	81,-
4000	74 - 196	895,-	1.130,-	1.610,-	4.240,-	197 - 310	81,-
5000	74 - 192	965,-	1.240,-	1.740,-	4.820,-	193 - 310	115,-
6300	119 - 215	2.000,-	2.330,-	3.110,-	6.790,-	216 - 312	335,-
7500	119 - 215	2.000,-	2.330,-	3.110,-	6.790,-	216 - 312	335,-
10000	119 - 215	2.330,-	2.610,-	3.380,-	7.310,-	216 - 312	335,-
12000	119 - 215	2.330,-	2.610,-	3.380,-	7.310,-	216 - 312	335,-
15000	160 - 310	4.490,-	4.890,-	6.850,-	9.810,-	-	335,-
20000	160 - 310	4.700,-	5.110,-	7.070,-	9.990,-	-	-
25000	160 - 310	6.570,-	6.850,-	8.800,-	13.720,-	-	-

Gummipuffer/ End stops/ Butées caoutchouc: bis/up to/jusqu'à 2000 kg: 46,- Satz/ set/ jeu
ab/ from/ à partir de 3200 kg: 68,- Satz/ set/ jeu

Handkette, Preis je zusätzl. Meter Laufbahnhöhe € 20,-/m./ Hand chain, price per add. m track height € 20,-/m./ Sup. par mètre de chaîne de manœuvre bouclée € 20,-/m.

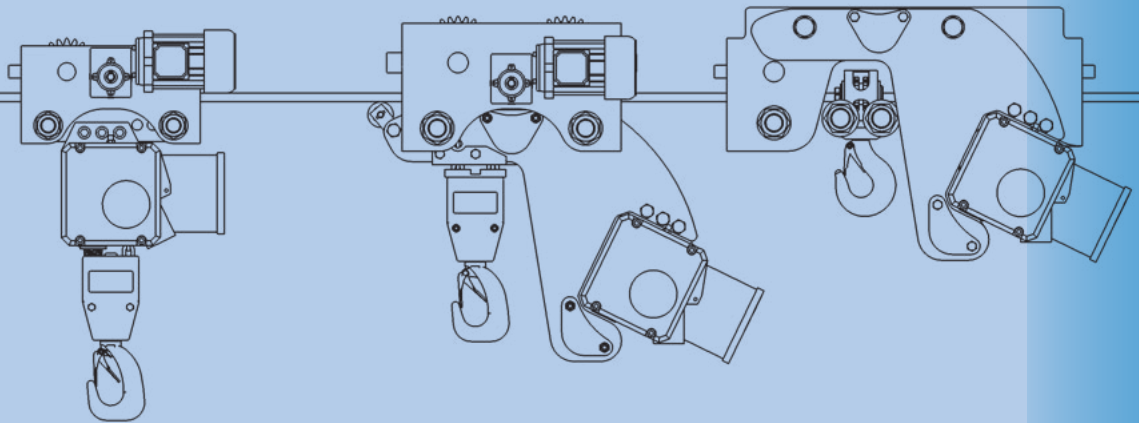

Kompakte Bauart
Compact design
Version compacte

Verkürzte Bauart
Low headroom
Hauteur perdue réduite

Extrem kurze Bauart
Ultra low headroom
Hauteur perdue ultra réduite

kg	62/05		66/04 AK		28/06 E		29/06 E
	S/R/H/E	S/R/H/E	S/H/E	R	ER	EH/EE	EH/EE
125 / 1		100% ED					
250 / 1							
500 / 1							
1000 / 2							
1000 / 1							
1600 / 1							
2000 / 2							
3200 / 2							
4000 / 2							
5000 / 2							
5000 / 1							
6300 / 1							
10.000 / 1							
10.000 / 2							
12.000 / 2							
12.500 / 1							
15.000 / 3							
20.000 / 2							
20.000 / 4							
25.000 / 2							
30.000 / 6							
30.000 / 3							
40.000 / 2x4							
50.000 / 2x5							
60.000 / 2x6							

Elektro-Kettenzüge

Electric Chain Hoists

Palans Électriques

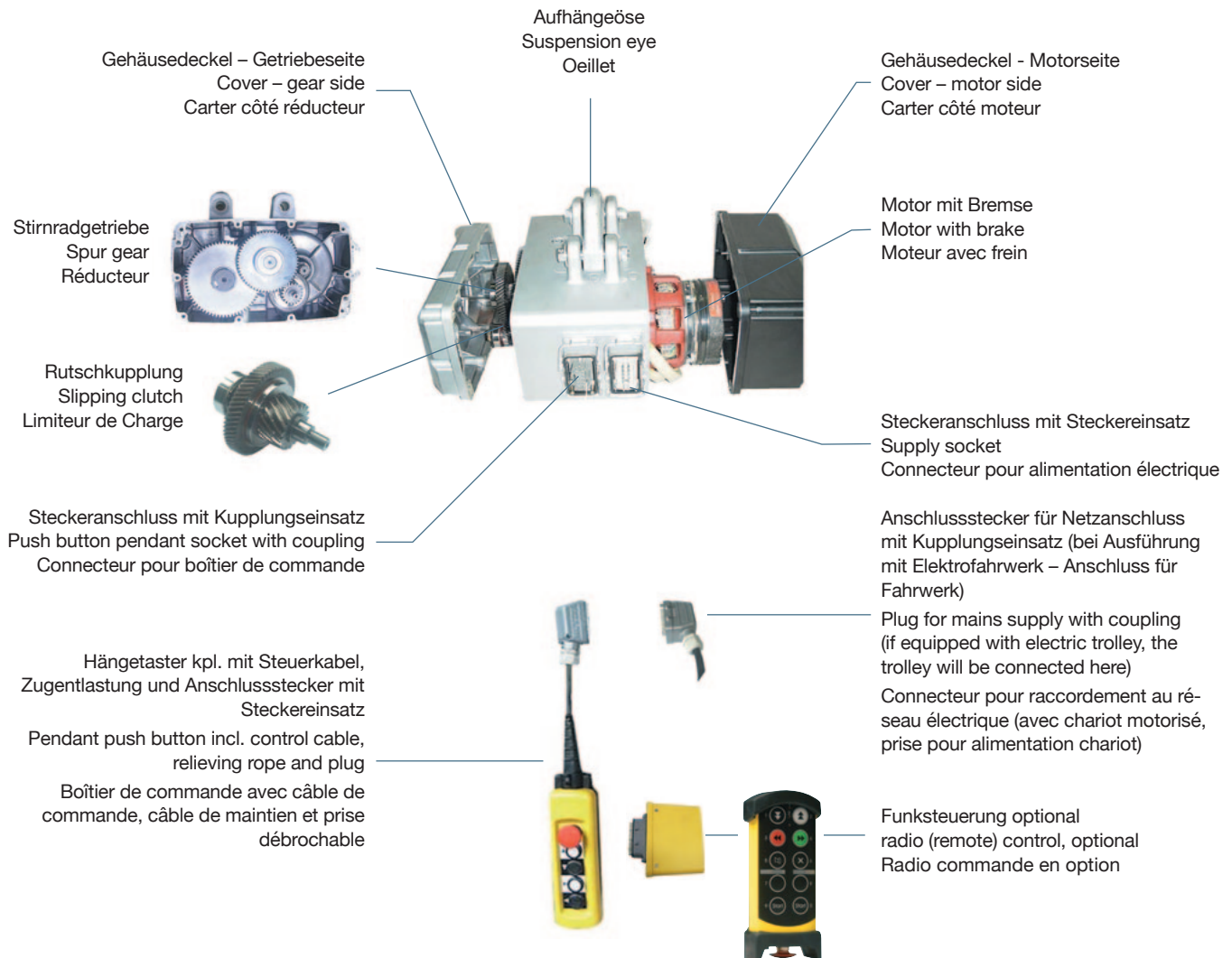

Betriebsendschalter
Operational limit switch
Fin de course électrique

- für obere u. untere Hakenstellung
stops the hoist at highest and lowest hook position
stoppe le palan en positions basse et haute du crochet

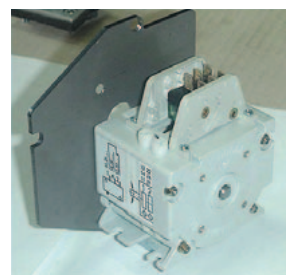

Spindelendschalter
Variable limit switch
Limiteur de course

- für Zwischen-Hubabschaltung (Heben u. Senken),
2 Schaltpunkte,
bis 12 m (2-strängig), bis 25 m (1-strängig)
- for intermediate stop at 2 positions (lifting and lowering)
up to 12 m (2-falls), up to 25 m (single fall)
- pour arrêt intermédiaire (levage et descente)
avec 2 points d'arrêt,
jusqu'à 12 m (2 brins), jusqu'à 25 m (1 brin)

62/05

ELEKTRO-KETTENZUG/ ELECTRIC CHAIN HOIST/ PALAN ÉLECTRIQUE À CHAÎNE



62/05 S



62/05 R



62/05 H



62/05 E



62/05 E
inkl. Gummipuffer/
End stops/
Butées caoutchouc

Fahrtgeschwindigkeit
Travel speed
Vitesses de translation:
16/4 m/min

Tragfähigkeit Capacity Capacité	Hubgeschwindigkeit Lifting speed Vitesses de levée	FEM 9.511 ISO 4301	Trägerflanschbreite 1 N Flange width 1 N Largeur de fer 1 N		Gesamtpreis bei 3 m Aufhängehöhe Total price with 3 m suspension height Prix pour 3 m de hauteur de suspension				Trägerflanschbreite 2 N Flange width 2 N Sup. largeur de fer 2 N		Mehrpreis pro m Aufhänge-/Laufbahnhöhe Price per add. m track height Sup. par mètre de suspension		Kettenspeicher für Laufbahnhöhe bis Chain container for track height up to Sac chaîne pour suspension jusqu'à	
			Fahrwerk Typ Trolley Type Chariot	von - bis from/to de - à mm	62/05 S €	62/05 R €	62/05 H €	62/05 E €	von - bis from/to de - à mm	€	Lastkette Load chain Chaîne de charge	Steuerkabel Cable Câble de commande		€
125 / 1	8,0/2,0	2m/ M5	R	64-152	1.240,-	1.430,-	1.850,-	2.190,-	153-310	85,-	38,-	20,-	6/ incl. 12/ 30,- (18/ 40,-) (24/ 56,-)	
			H, E	50-179					180-310	57,-				
250 / 1	8,0/2,0	1Am M4	R	64-152	1.450,-	1.620,-	2.020,-	2.380,-	153-310	85,-	38,-			
			H, E	50-179					180-310	57,-				
250 / 1 100% ED	16/4	1Am/M4	R	64-152	2.100,-	2.270,-	2.670,-	3.250,-	153-310	85,-	38,-			
			H, E	50-179					180-310	57,-				
500 / 1	8,0/2,0	1Am/M4	R	64-152	1.580,-	1.810,-	2.180,-	2.500,-	153-310	85,-	38,-			
			H, E	50-179					180-310	57,-				
1000 / 2	4,0/1,0	1Am/M4	R	64-190	1.740,-	1.930,-	2.310,-	2.650,-	191-310	85,-	76,-			
			H, E	50-179					180-310	57,-				
1000 / 1	10,0/2,5	1Bm/M3	R	64-190	2.330,-	2.670,-	2.900,-	3.390,-	191-310	85,-	53,-			
			H, E	50-179					180-310	57,-				
2000 / 2	5,0/1,25	1Am/M4	R	88-190	2.570,-	3.000,-	3.320,-	3.820,-	191-310	105,-	105,-			
			H, E	66-185					186-310	115,-				

(1) Kettenspeicher in Klammern sind Textilkettenspeicher/ Chain containers in brackets are textile chain containers/ Sac à chaîne entre parenthèses sont en textile.

Gummipuffer/ End stops/ Butées caoutchouc: 46,- Satz/ set/ jeu
Handkette, Preis je zusätzl. Meter Laufbahnhöhe € 20,-/m./
Hand chain, price per add. m track height € 20,-/m./
Sup. par mètre de chaîne de manœuvre bouclée € 20,-/m.



250 / 1
100% ED

Inkl. Schutzsteuerung, Endschalter Heben/Senken.
Incl. low voltage control, limit switch lifting/lowering.
Incl. basse tension, fins de course haut et bas.

OPTIONEN/ OPTIONS/ OPTIONS	62/05		
	kg	125-1000/2	1000/1-2000
Hakenaufhängung statt Aufhängeöse Suspension hook instead of suspension eye Crochet de suspension au lieu de l'œillet	100,-		135,-
Andere Spannung Other voltages Autres tensions (Standard: 400 V/50 Hz)	180,-(S/R/H) 255,- (E)		220,- (S/R/H) 280,- (E)
Funksteuerung inkl. Schutzsteuerung (1) Radio control incl. low voltage control (1) Radio commande inclus basse tension (1)			1.465,- (S/R/H) 1.820,- (E)
Schutzsteuerung 48 V (1) Low voltage control 48 V (1) Commande basse tension 48 V (1)			465,- (S/R/H) 670,- (E)
Katzfahrgeschwindigkeit/ Trolley speed/ Vitesse de translation: 30/7,5 m/min.			370,-
Spindelendschalter/ Spindle limit switch/ Limiteur de course			370,-
Wetterschutzhaube Hubwerk/ Weather protection cover/ Protection extérieure souple pour palan			180,-

(1) Inkl. Endschalter Heben/Senken, Phasenüberwachungsrelais und Betriebsstundenzähler./
Incl. limit switch lifting/lowering, phase monitoring relay and operation time meter./ Incl. fins de course haut et bas, relais d'inversion de phases et compteur horaire.

Gesamtkosten - Lebensdauer/ Overall costs - Product lifetime/ Cout global - durée de fonctionnement

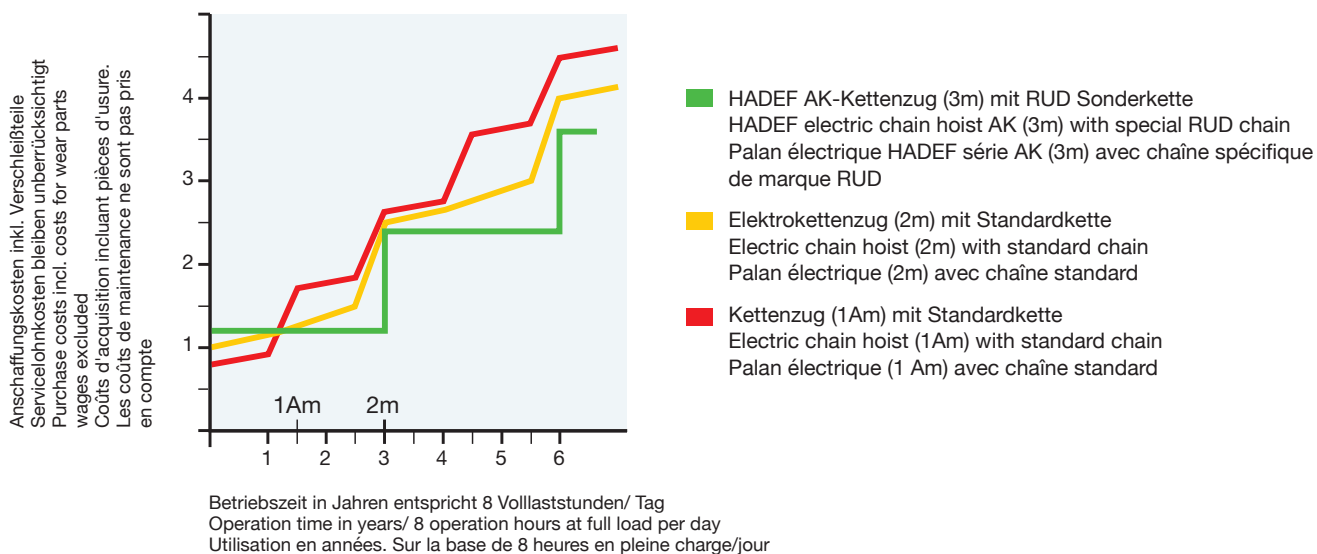

Kettenvergleich/ Comparison of chains/ Comparaison des chaînes de levage

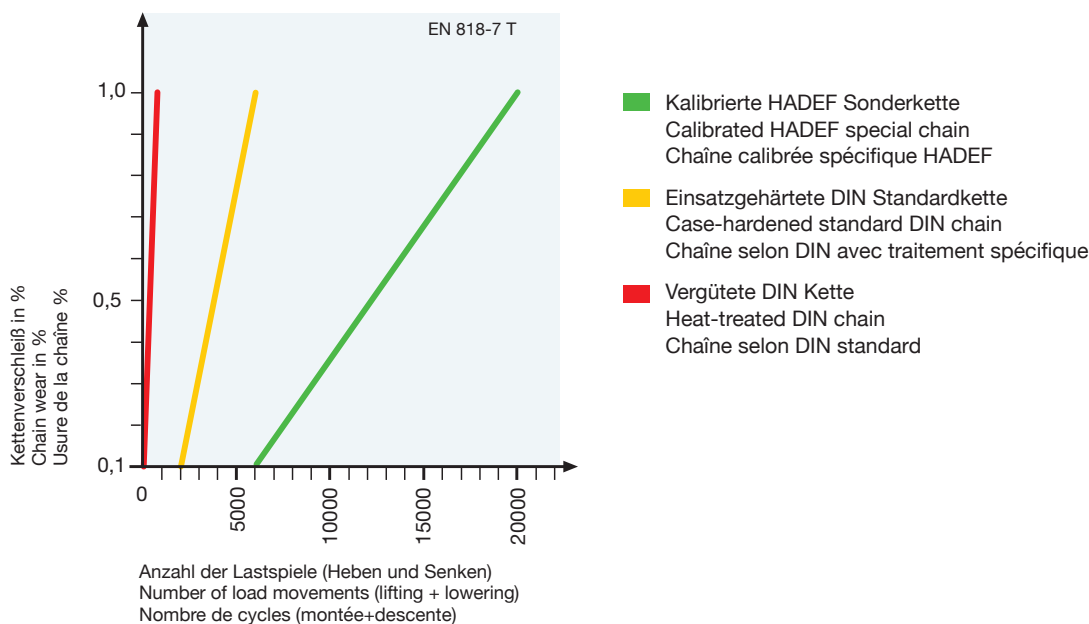

Kettenbelastung/ Force on the chain/ Charge de la chaîne

Standardkette mit Punktbelastung
 Standard chain punctual load
 Chaîne standard avec charge ponctuelle

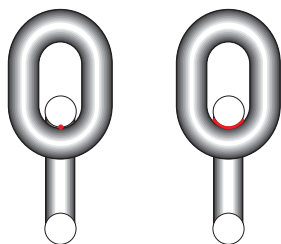

Kalibrierte HADEF Sonderkette mit Linienbelastung
 Calibrated HADEF special chain in line load
 Chaîne calibrée spécifique HADEF avec charge répartie uniformément sur la chaîne

AK

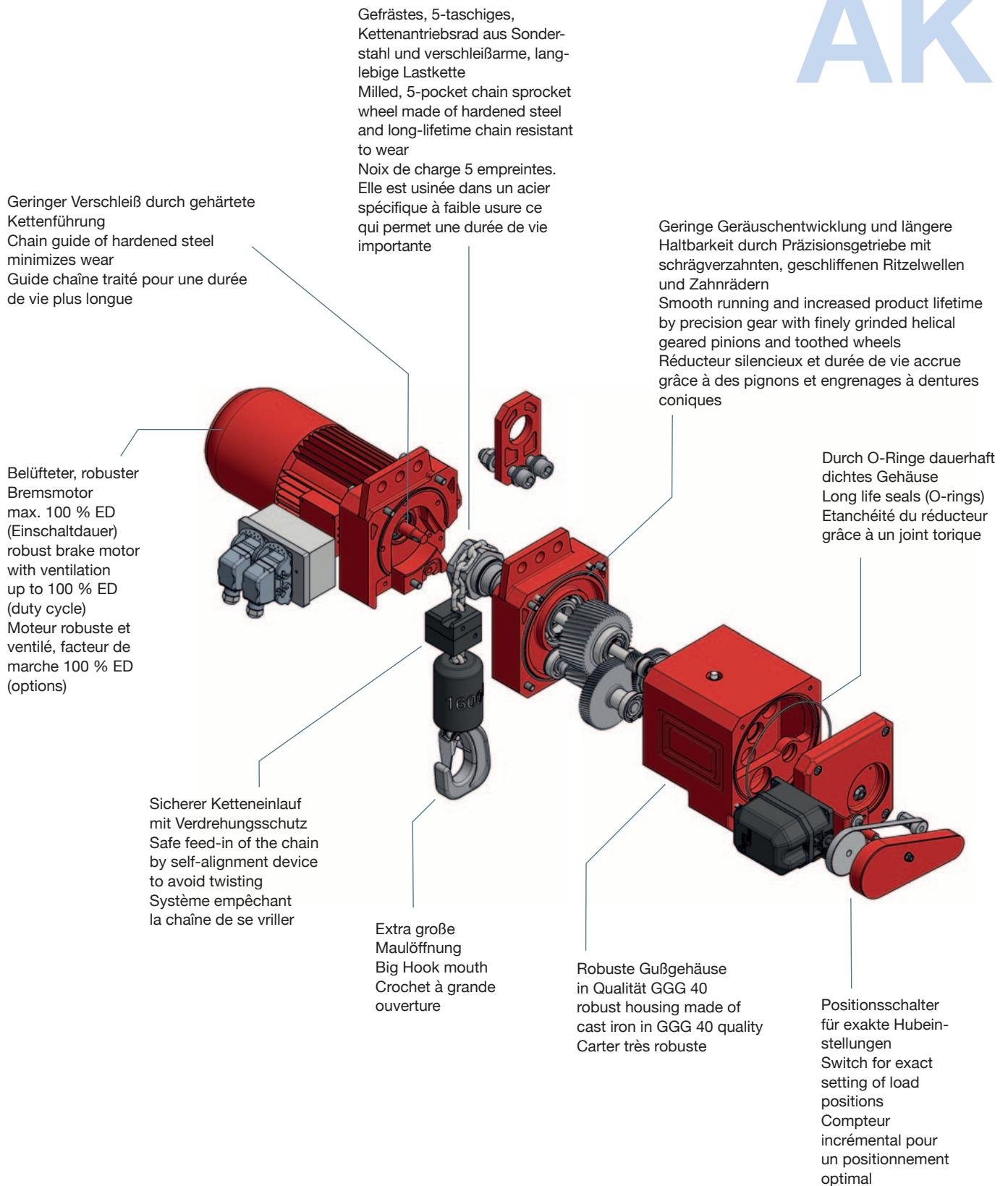

66/04 AK

ELEKTRO-KETTENZUG / ELECTRIC CHAIN HOIST/ PALAN ÉLECTRIQUE À CHAÎNE

3m/M6⁽²⁾

66/04 AKS



66/04 AKR



66/04 AKH



66/04 AKE

5 Jahre Gewährleistung⁽¹⁾
5 years guarantee⁽¹⁾
5 ans de garantie⁽¹⁾

Robuste Industriequalität
Heavy duty
Qualité professionnelle,
très robuste



Option



Weitere Optionen siehe S. 43
More options on page 43
Options additionnelles voir page 43

Tragfähigkeit Capacity Capacité	Hubgeschwindigkeit Lifting speed Vitesses de levée	Modell Type Type	Trägerflanschbreite 1N Flange width 1 N Largeur de fer 1 N	Gesamtpreis bei 3 m Aufhänge-/ Laufbahnhöhe Total price with 3 m suspension/ track height Prix pour 3 m de hauteur de suspension				Optionen/ Options / Options			
				66/04 AKS	66/04 AKR	66/04 AKH	66/04 AKE	Trägerflanschbreite 2 N Flange width 2 N Largeur de fer 2N	Mehrpriest pro m Laufbahnhöhe Price per add. m track height Sup. par metre de suspension	Kettenspeicher für Laufbahnhöhe bis Chain container for track height up to Sac chaîne pour suspension jusqu'à	
				€	€	€	€	von-bis from-to de-à mm	€	€	m/€
250 / 1	16,0/4,0	AK 402	50 - 179	2.650,-	3.160,-	3.270,-	3.770,-	180-310	57,-	44,-	18/ incl. 24/ 44,-
500 / 1	6,0	AK 405		2.790,-	3.290,-	3.410,-	3.920,-				
500 / 1	9,4/2,3	AK 405		2.790,-	3.290,-	3.410,-	3.920,-				
630 / 1	6,0	AK 406		2.790,-	3.290,-	3.410,-	3.920,-				
630 / 1	9,4/2,3	AK 406		2.790,-	3.290,-	3.410,-	3.920,-				
1000 / 2	3,0	AK 410		3.000,-	3.510,-	3.630,-	4.140,-				
1000 / 2	4,5/ 1,1	AK 410		3.000,-	3.510,-	3.630,-	4.140,-				
1000 / 1	8,0/ 2,0	AK 610		66 - 185	3.840,-	4.490,-	4.670,-				
1250 / 2	4,5/ 1,1	AK 412	66 - 185	3.000,-	3.510,-	3.630,-	4.140,-	186-310	72,-	87,-	9/ incl. 12/ 44,-
1250 / 1	8,0/ 2,0	AK 612	66 - 185	3.840,-	4.490,-	4.670,-	5.170,-	186-310	72,-	53,-	8/ incl. 12/ 44,- 18/ 51,- 30/ 75,-
1600 / 1	8,0/ 2,0	AK 716	74 - 196	5.060,-	5.960,-	6.180,-	6.670,-	197-310	81,-	73,-	11/ incl. 18/ 51,- 26/ 275,-
1600 / 1	11,0/ 2,6	AK 716		5.060,-	5.960,-	6.180,-	6.670,-				
2000 / 2	4,0/ 1,0	AK 620	66 - 185	4.170,-	4.820,-	4.990,-	5.490,-	186-310	72,-	105,-	4/ incl. 6/ 44,- 9/ 51,- 15/ 75,-
2000 / 1	10,0/ 2,5	AK 820	74 - 196	5.490,-	6.390,-	6.620,-	7.100,-	197-310	81,-	98,-	7/ incl. 10/ 51,- 16/ 275,-
2500 / 2	4,0/ 1,0	AK 625	66 - 185	4.170,-	4.820,-	4.990,-	5.490,-	186-310	67,-	105,-	4/ incl. 6/ 44,- 9/ 51,- 15/ 75,-
2500 / 2	5,5/ 1,3	AK 725	74 - 196	5.450,-	6.340,-	6.580,-	7.060,-	197-310	81,-	145,-	5,5/ incl. 9/ 51,- 13/ 275,-
2500 / 1	8,0/ 2,0	AK 825		6.150,-	7.050,-	7.280,-	7.760,-				
3200 / 2	5,5/ 1,3	AK 732		5.450,-	6.340,-	6.580,-	7.060,-				
4000 / 2	5,0/ 1,25	AK 840	74 - 192	6.380,-	7.350,-	7.630,-	8.110,-	193-310		200,-	3,5/ incl. 5/ 51,- 8/ 275,-
5000 / 2	4,0/ 1,0	AK 850		6.610,-	-	7.850,-	8.340,-				

(1) Unsachgemäßer Gebrauch und Verschleiß ausgenommen, siehe unsere Gewährleistungs-/Mängelhaftungsbedingungen./ No guarantee in case of improper use and wear. See our guarantee conditions and General Terms and Conditions./ Pour utilisation conforme et hors pièces d'usure. Conformément à nos conditions de garantie et conditions générales de vente.

(2) Haken und Ketten sind als Verschleißteile entspr. der Bedienungsanleitung zu überprüfen und ggf. auszutauschen./ Hooks and chains are wear parts and must be verified acc. to the operation instructions and exchanged, if necessary./ Les crochets et les chaînes de charge sont des pièces d'usure. Ils doivent être vérifiés suivant les indications de notre notice d'entretien et éventuellement être échangés si nécessaire.

66/04 AK

ELEKTRO-KETTENZUG / ELECTRIC CHAIN HOIST/ PALAN ÉLECTRIQUE À CHAÎNE

3m/M6⁽²⁾



AK 9



AK 10

5 Jahre Gewährleistung⁽¹⁾
5 years guarantee⁽¹⁾
5 ans de garantie⁽¹⁾

bis 60 t Tragfähigkeit
up to 60 t capacity
juqu'à 60 t capacité



Weitere Optionen siehe S. 43
More options on page 43
Options additionnelles voir page 43

Tragfähigkeit Capacity Capacité	Hubgeschwindigkeit Lifting speed Vitesses de levée	Modell Type Type	Trägerflanschbreite 1N Flange width 1 N Largeur de fer 1 N	Gesamtpreis bei 3 m Aufhänge-/ Laufbahnhöhe Total price with 3 m suspension/ track height Prix pour 3 m de hauteur de suspension				Optionen/ Options / Options			
								Trägerflanschbreite 2 N Flange width 2 N Largeur de fer 2 N	Mehrpreis pro m Laufbahnhöhe Price per add. m track height Sup. par metre de suspension	Kettenspeicher für Laufbahnhöhe bis Chain container for track height up to Sac chaîne pour suspension jusqu'à ⁽²⁾	
				66/04 AKS	66/04 AKR	66/04 AKH	66/04 AKE				von-bis from-to de-à
kg	m/min		mm	€	€	€	€	mm	€	€	m/€
5000 / 1	5,4/ 1,35	AK 905	119-215	9.910,-	-	12.250,-	13.020,-	216-312	335,-	185,-	10/ incl. 15/ 805,- 24/ 980,-
5000 / 1	8,0/ 2,0	AK 905		11.010,-	-	13.340,-	14.120,-				
6300 / 1	5,4/ 1,35	AK 906		9.910,-	-	12.250,-	13.020,-				
6300 / 1	8,0/ 2,0	AK 906		11.010,-	-	13.340,-	14.120,-				
10000 / 1	5,8/ 1,4	AK 1010	160-310	26.950,-	-	30.810,-	32.200,-	-	-	275,-	3/ incl. 10/ 1.190,- 15/ 1.210,-
10000 / 2	2,8/ 0,7	AK 910	119-215	11.310,-	-	13.920,-	14.690,-	216-312	335,-	370,-	5/ incl. 7,5/ 805,- 12/ 980,-
10000 / 2	4,0/ 1,0	AK 910		12.390,-	-	14.990,-	15.760,-				
12000 / 2	2,8/ 0,7	AK 912		11.700,-	-	14.300,-	15.070,-				
12000 / 2	4,0/ 1,0	AK 912		12.790,-	-	15.390,-	16.170,-				
12500 / 1	5,8/ 1,4	AK 1012	160-310	26.950,-	-	30.810,-	32.200,-	-	-	275,-	3/ incl. 10/ 1.190,- 15/ 1.210,-
15000 / 3	1,8/ 0,45	AK 915	160-310	16.230,-	-	21.110,-	23.080,-	-	-	555,-	5/ 805,- 8/ 980,- 12/ 1.250,-
15000 / 3	2,6/ 0,6	AK 915		17.310,-	-	22.190,-	24.160,-				
20000 / 2	2,9 / 0,7	AK 1020	160-310	33.720,-	-	39.560,-	41.590,-	-	-	-	3/ incl. 10/ 1.190,- 15/ 1.210,-
20000 / 4	1,35/ 0,35	AK 920		18.230,-	-	23.330,-	25.290,-	-	-	735,-	4/ 805,- 6/ 980,- 11/ 1.250,-
20000 / 4	2,0/ 0,5	AK 920		19.300,-	-	24.410,-	26.360,-	-	-	-	-
25000 / 2	2,9/ 0,7	AK 1025		33.720,-	-	39.560,-	41.590,-	-	-	555,-	3/ incl. 10/ 1.190,- 15/ 1.210,-
25000 / 5	1,1/ 0,27	AK 925		19.800,-	-	26.660,-	28.610,-	-	-	920,-	3/ 805,- 5/ 980,- 10/ 1.250,-
25000 / 5	1,6/ 0,4	AK 925		20.880,-	-	27.740,-	29.690,-	-	-	-	-
30000 / 6	1,0/ 0,2	AK 930		30.870,-	-	41.410,-	44.440,-	-	-	1.110,-	3/ 965,- 5/ 1.130,- 10/ 1.430,-
30000 / 6	1,3/ 0,3	AK 930		31.950,-	-	42.480,-	45.510,-	-	-	-	-
30000 / 3	1,9/ 0,47	AK 1030		37.340,-	-	48.200,-	51.230,-	-	-	825,-	3/ incl. 10/ 1.190,- 15/ 1.210,-

(1) Unsachgemäßer Gebrauch und Verschleiß ausgenommen, siehe unsere Gewährleistungs-/Mängelhaftungsbedingungen./ No guarantee in case of improper use and wear. See our guarantee conditions and General Terms and Conditions./ Pour utilisation conforme et hors pièces d'usure. Conformément à nos conditions de garantie et conditions générales de vente.
(2) Haken und Ketten sind als Verschleißteile entspr. der Bedienungsanleitung zu überprüfen und ggf. auszutauschen./ Hooks and chains are wear parts and must be verified acc. to the operation instructions and exchanged, if necessary./ Les crochets et les chaînes de charge sont des pièces d'usure. Ils doivent être vérifiés suivant les indications de notre notice d'entretien et éventuellement être échangés si nécessaire.

OPTIONEN/ OPTIONS/ OPTIONS
ELEKTRO-KETTENZÜGE / ELECTRIC CHAIN HOISTS/ PALANS ÉLECTRIQUES

**Positionsschalter, mechanisch/ Positioning switch, mechanic/
Sélecteur à cames, fin de course mécanique**



zur Einstellung von bis zu 4 Hub-Senkpositionen
for precise setting of up to 4 positions
(lifting + lowering)
4 positions programmables

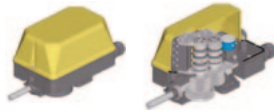

zur Einstellung von bis zu 12 Hub-Senkpositionen
for precise setting of up to 12 positions
(lifting + lowering)
12 positions programmables



**Frequenzsteuerung/ Frequency control/
Variateur de fréquence**

zur stufenlosen Geschwindigkeitsregelung
for variable speed adjustment
pour régulation de la vitesse



**Funksteuerung/Radio control/
Radio commande**



Funksteuerungshalterung
Radio control support
Support radio commande



Schleppkabel mit Kabelwagen und Spezial-Profiltschiene
Trailing cable with cable trailer and special sectional track
Alimentation par câble plat



Edelstahl
Stainless
Steel
Inox

Edelstahl-Schaltkasten
Stainless steel terminal box
Armoire de commande inox







Sonderanstriche: gelb, z. B. für Offshore, grau, etc.
Special paint: yellow i.e. for Offshore use, grey, etc.
Peintures spéciales: jaune offshore 250 micron, gris alimentaire



Stillstandsheizung für den Motor: z. B. bei extremer Kälte
Out of use period heating facility for the electric motor: i.e. suitable for extremely cold environment
Résistance de chauffage pour moteur en position d'arrêt: par exemple pour températures extrêmes

**OPTIONEN/ OPTIONS/ OPTIONS
ELEKTRO-KETTENZÜGE/ ELECTRIC CHAIN HOISTS/ PALANS ÉLECTRIQUES**

	AK 4 28/06 E 29/06 E	AK 6 28/06 E 29/06 E	AK 7 28/06 E 29/06 E	AK 7 28/06 E 29/06 E	AK 8 28/06 E 29/06 E	AK 9 28/06 E 29/06 E	AK 10 28/06 E 29/06 E
kg	250 - 1250/2	1000 - 2500/2	1600	2500/2 + 3200	2000/1 - 5000/2	5000/1-30000/6	20000/2-30000/3
Hakenaufhängung statt Aufhängeöse Suspension hook instead of suspension eye Crochet de suspension au lieu de l'œillet 	60,-	68,-	73,-	79,-	185,-	auf Anfrage on request sur demande	-
Andere Spannung Other voltages Autres tensions (Standard: 400 V/50 Hz)	200,- (S/R/H) 275,- (E)	240,-(S/R/H) 300,- (E)	255,- (S/R/H) 355,- (E)		300,- (S/R/H) 360,- (E)	355,- (S/R/H) 400,- (E)	380,- (S/R/H) 445,- (E)
Funksteuerung inkl. Schützsteuerung ⁽¹⁾ Radio control incl. low voltage control ⁽¹⁾ Radio commande inclus basse tension ⁽¹⁾ 	1.615,- (S/R/H) 2.025,- (E)				1.250,- (S/R/H) 1.430,- (E)		
Schützsteuerung 48 V ⁽¹⁾ Low voltage control 48 V ⁽¹⁾ Commande basse tension 48 V ⁽¹⁾	395,- (S/R/H) 635,- (E) 28 + 29/06 E = incl.				incl.		
Katzfahrgeschwindigkeit Trolley speed Vitesse de translation	30/7,5 m/min.: 390,- (Standard: 16/4 m/min)				auf Anfrage on request sur demande		
Frequenzsteuerung 24 V Frequency control 24 V Variateur de fréquence 24 V	1.660,-	1.990,-	2.520,-		3.750,-		5.720,-
Schleppkabel mit Kabelwagen und Spezial-Profilschiene einschl. Befestigungsmaterial (Klemmkasten erforderlich) Trailing cable with cable trailer and special sectional track incl. fastening equipment (terminal box required) Alimentation par câble plat, inclus materiel de fixation (boîtier de raccordement nécessaire) 	Grundpreis/ Basic price/ Prix kit de base: 105,- Preis pro m/ Price per m/ Prix par mètre: 60,- Klemmkasten/ Terminal box/ Boîtier de rçaccordement: 215,-						
Trennschalter für Drehstrom, 230/400 V/50Hz + Schloss + Verschraubung Disconnecting switch for threephase current 230/400 V, 50 Hz + lock + screw fitting Sectionneur cadennassable 230/400 V, 50 Hz avec clef et visserie	bis/ up to/ jusqu'à 32 A, max. 5/11 kW: 52,- bis/ up to/ jusqu'à 40 A, max. 11/20 kW: 115,-						
Kunststoff-Sicherheitsschleifleitung einschl. Zubehör Plastic safety loop line incl. fastening Gaine d'alimentation, inclus materiel de fixation 	Grundpreis/ Basic price/ Prix kit de base: 255,- Preis pro m/ Price per m/ Prix par mètre: 57,-						
Elektronische Überlastsicherung Electronic overload protection Limiteur de charge électronique	1 Hubgeschwindigkeit/ 1 lifting speed/ 1 vitesse de levage: 280,- 2 Hubgeschwindigkeiten/ 2 lifting speeds/ 2 vitesses de levage: 545,-						
Handkette Hand chain Chaîne de manœuvre bouclée	Preis je zusätzl. m Laufbahnhöhe: price per add. m track height/ Sup. par mètre: 20,- (Standard: 3 m)						
Steuerkabel Cable Câble de commande	Preis je zusätzl. m Laufbahnhöhe: price per add. m track height/ Sup. par mètre: 20,- (Standard: 3 m)						
Gummipuffer für Roll- und Haspelfahrwerk End stops for push travel and hand geared trolleys Butées caoutchouc pour chariot à pousser ou chariot à avance par chaîne: (Standard: für Elektrofahrwerk/ for electric trolley/pour chariot électrique) 	bis/ up to/ jusqu'à 2000 / 2 kg: 46,- Satz/ set/ jeu ab/ from/ à partir de 2000 / 1 kg: 68,- Satz/ set/ jeu						

(1) Inkl. Endschalter Heben/Senken, Phasenüberwachungsrelais, Betriebsstundenzähler und Thermofühler
Incl. limit switch lifting/lowering, phase monitoring relay, operation time meter and thermal detector
Incl. fins de course haut et bas, relais d'inversion de phases, compteur horaire et sonde thermique

28/06 E

ELEKTROKETTENZUG/ ELECTRIC CHAIN HOIST/ PALAN ÉLECTRIQUE À CHAÎNE

Verkürzte Bauart/ Low headroom/ Hauteur perdue réduite

28/06 ER - mit Rollfahrwerk/ with push travel trolley/ avec chariot à pousser

28/06 EH - mit Haspelfahrwerk/ with hand geared trolley / avec chariot à avance par chaîne

28/06 EE - mit Elektrofahrwerk/ with electric trolley/ avec chariot électrique



Option



Fahrgeschwindigkeit
Travel speed
Vitesses de translation:
16/4 m/min



29/06 EE
inkl. Gummipuffer/
End stops/
Butées caoutchouc

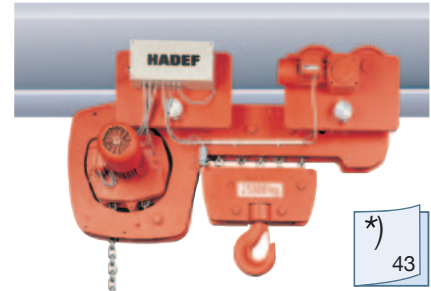

*)
43

Tragfähigkeit Capacity Capacité kg	Kleinstes Hakenmaß Headroom Hauteur perdue mm	Hubgeschwindigkeit Lifting speed Vitesses de levée m/min	FEM ISO 4301	Lastkettenstärke Load chain Ø Chaîne de charge mm	Lastkette bei 3 m Laufbahnhöhe Load chain at 3 m suspension height Longueur de chaîne pour 3 m de suspension m	Trägerflanschbreite 1 N Flange width 1 N Largeur de fer 1 N mm	Gesamtpreis bei 3 m Laufbahnhöhe Total price with 3 m suspension height Prix pour 3 m de hauteur de suspension			Optionen/ Options / Options*		Kettenspeicher für Laufbahnhöhe bis Chain container for track height up to Sac chaîne pour suspension jusqu'à m/€	
										Trägerflanschbreite 2 N Flange width 2 N Sup. largeur de fer 2 N	Mehrprix pro Meter Laufbahnhöhe Price per add. m track height Sup. par mètre de suspension		Lastkette Load chain Chaîne de charge
							28/06 ER	28/06 EH	28/06 EE	von - bis from/to de - à mm	€		
500 / 1	291	9 / 2,2	2m/M5	5	3,6	82 - 185	4.650,-	4.890,-	5.560,-	186 - 310	72,-	44,-	18/ incl. 24/ 44,-
1000 / 1	346	8 / 2	2m/M5	7	3,8	75 - 196	5.820,-	6.060,-	6.630,-	197 - 310	81,-	53,-	8/ incl. 12/ 44,- 18/ 51,- 30/ 75,-
1600 / 1	436	11 / 2,6	2m/M5	9	3,5	125 - 192	8.050,-	8.290,-	8.990,-	193 - 310	115,-	73,-	11/ incl. 18/ 51,- 26/ 275,-
2000 / 2	447	4 / 1	2m/M5	7	6,9	75 - 196	7.310,-	7.530,-	8.260,-	197 - 310	81,-	105,-	4/ incl. 6/ 44,- 9/ 51,- 15/ 75,-
2500 / 1	420	8,0/ 2,0	2m/M5	11,3	4,3	135 - 215	9.570,-	9.770,-	10.610,-	216 - 312	335,-	98,-	7/ incl. 10/ 51,- 16/ 275,-
2500 / 2	522	5,5 / 1,3	2m/M5	9	6,9	125 - 192	9.840,-	10.040,-	10.730,-	193 - 310	115,-	145,-	5,5/ incl. 9/ 51,- 13/ 275,-
3200 / 2	522	5,5 / 1,3	2m/M5	9	6,9	125 - 192	9.920,-	10.170,-	10.860,-	193 - 310	115,-	145,-	3,5/ incl. 5/ 51,- 8/ 275,-
5000 / 2	543	4 / 1	2m/M5	11,3	8,8	135 - 215	-	11.070,-	11.750,-	216 - 312	335,-	200,-	
5000 / 1	540	5,4 / 1,35 (8,0 / 2,0)	2m/M5	16	4,2	155 - 164	-	17.600,-	18.090,-	165 - 310	535,-	185,-	10/ incl. 15/ 805,- 24/ 980,-
6300 / 1	540	5,4 / 1,35 (8,0 / 2,0)	1Bm/M3	16	4,2	155 - 164	-	17.600,-	18.090,-	165 - 310	535,-	185,-	
10000 / 2	775	2,8 / 0,7 (4,0 / 1,0)	2m/M5	16	7,1	140 - 189	-	19.800,-	20.710,-	190 - 310	570,-	370,-	5/ incl. 7,5/ 805,- 12/ 980,-
12000 / 2	775	2,8 / 0,7 (4,0 / 1,0)	1Bm/M3	16	7,1	140 - 189	-	20.710,-	21.590,-	190 - 310	570,-	370,-	
15000 / 3	850	1,8 / 0,45 (2,6 / 0,6)	2m/M5	16	9,6	140 - 189	-	23.620,-	25.940,-	190 - 310	570,-	555,-	5/ 805,- 8/ 980,- 12/ 1.250,-
20000 / 4	858	1,35 / 0,35 (2,0 / 0,5)	2m/M5	16	12,0	220 - 310	-	26.120,-	28.390,-	-	-	735,-	4/ 805,- 6/ 980,- 11/ 1.250,-
25000 / 5	925	1,1 / 0,27 (1,6 / 0,4)	2m/M5	16	14,3	220 - 310	-	30.480,-	32.730,-	-	-	920,-	3/ 805,- 5/ 980,- 10/ 1.250,-
30000 / 6	975	1 / 0,2 (1,3 / 0,3)	2m/M5	16	16,5	220 - 310	-	44.890,-	47.180,-	-	-	1.110,-	8/ 2.490,- 12/ 3.160,-
40000 / 2x4	1100	1,35/0,35 (2,0/0,5)	2m/M5	16	21,0	220 - 310	-	58.200,-	60.490,-	-	-	1.470,-	6/ 2.490,- 10/ 3.160,-

(1) Schnelleren Hubgeschwindigkeiten (in Klammern) / Faster lifting speeds (in brackets) / Vitesses plus rapides (entre parenthèses). Mehrpreis / Add. price / Prix sup.: 1.110,- €

Gummipuffer/ End stops/ Butées caoutchouc: bis/up to/jusqu'à 2000 kg: 46,- Satz/ set/ jeu
ab/ from/ à partir de 2500 kg: 68,- Satz/ set/ jeu

29/06 E

ELEKTROKETTENZUG/ ELECTRIC CHAIN HOIST/ PALAN ÉLECTRIQUE À CHAÎNE

Extrem kurze Bauart/ Ultralow headroom/ Hauteur perdue ultra réduite

29/06 EH - mit Haspelfahrwerk/ with hand geared trolley/ avec chariot à avance par chaîne
 29/06 EE - mit Elektrofahrwerk/ with electric trolley/ avec chariot électrique



Fahrgeschwindigkeit
 Travel speed
 Vitesses de translation:
16/4 m/min



29/06 EE
 inkl. Gummipuffer/
 End stops/
 Butées caoutchouc



*)
 43

Tragfähigkeit Capacity Capacité	Kleinstes Hakenmaß Headroom Hauteur perdue	Hubgeschwindigkeit Lifting speed Vitesses de levée	FEM ISO 4301	Lastkettenstärke Load chain Ø Chaîne de charge	Lastkette bei 3 m Aufhängehöhe Load chain at 3 m suspension height Longueur de chaîne pour 3 m de suspension	Trägerflanschbreite 1 N Flange width 1 N Largeur de fer 1 N	Gesamtpreis bei 3 m Laufbahnhöhe Total price with 3 m suspension height Prix pour 3 m de hauteur de suspension		Optionen/ Options / Options*		Kettenspeicher für Laufbahnhöhe bis Chain container for track height up to Sac chaîne pour suspension jusqu'à			
							von - bis from/to de - à	29/06 EH €	29/06 EE €	Trägerflanschbreite 2 N Flange width 2 N Sup. largeur de fer 2 N		Mehrpreis pro Meter Laufbahnhöhe Price per add. m track height Sup. par mètre de suspension	Lastkette Load chain Chaîne de charge	
										von - bis from/to de - à				€
1000 / 2	155	4,5/ 1,1	2m/M5	5,0	7,4	74-150	8.530,-	9.890,-	151-220 221-310	72,- 140,-	87,-	9/ incl. 12/ 44,-		
2000 / 2	185	4,0/ 1,0	2m/M5	7,0	7,8	82-156	10.850,-	12.210,-	157-210 211-306	72,- 140,-	105,-	4/ incl. 6/ 44,- 9/ 51,- 15/ 75,-		
2500 / 2	213	5,5/ 1,3	2m/M5	9,0	8,1	106-223	11.630,-	13.010,-	224-310	185,-	145,-	5,5/ incl. 9/ 51,- 13/ 275,-		
3200 / 2	213	4,0/ 1,0	2m/M5	9,0	8,1		12.200,-	13.550,-						
5000 / 4	265	2,8/ 0,7	2m/M5	9,0	8,2	119-215	16.270,-	17.620,-	216-310	255,-	290,-	3,5/ incl. 5/ 51,- 8/ 275,-		
6300 / 4	265	2,0/ 0,5	1Bm/M3	9,0	14,8		17.350,-	18.730,-						
10000 / 4	343	2,0/0,5	2m/M5	11,3	14,2	155-310	21.500,-	23.550,-			395,-	3/ incl. 4,5/ 75,- 6,5/ 545,-		
10000 / 2	380	2,8/ 0,7	2m/M5	16,0	8,8		23.620,-	25.680,-						
10000 / 2	380	4,0/ 1,0	2m/M5	16,0	8,8		24.750,-	26.770,-						
12000 / 2	380	2,8/ 0,7	1Bm/M3	16,0	9,2		26.020,-	28.210,-						
12000 / 2	380	4,0/ 1,0	1Bm/M3	16,0	9,2	185-310	27.160,-	29.320,-			735,-	5/ 805,- 8/ 980,- 12/ 1.250,-		
16000 / 4	407	1,35/ 0,35	2m/M5	16,0	15,7		36.110,-	38.410,-						
16000 / 4	407	2,0/ 0,5	2m/M5	16,0	15,7		37.250,-	39.540,-						
20000 / 4	487	1,35/ 0,35	2m/M5	16,0	15,7		38.440,-	40.840,-						
20000 / 4	487	2,0/ 0,5	2m/M5	16,0	15,7	185-310	39.570,-	41.980,-			1.110,-	8/ 2.700,- 12/ 3.470,-		
25000 / 6	560	1,0/ 0,2	2m/M5	16,0	22,7		45.940,-	48.250,-						
25000 / 6	560	1,3/ 0,3	2m/M5	16,0	22,7		47.090,-	49.370,-						
30000 / 6	560	1,0/ 0,2	2m/M5	16,0	22,7		51.710,-	53.890,-						
30000 / 6	560	1,3/ 0,3	2m/M5	16,0	22,7		52.820,-	55.030,-			1.470,-	6/ 2.700,- 10/ 3.470,-		
40000 / 2x4	630	1,4/ 0,3	2m/M5	16,0	30,6		77.030,-	79.460,-						
40000 / 2x4	630	2,0/ 0,5	2m/M5	16,0	30,6		78.150,-	80.570,-						
50000 / 2x5	670	1,1/ 0,27	2m/M5	16,0	37,5		110.150,-	112.240,-						
50000 / 2x5	670	1,6/ 0,4	2m/M5	16,0	37,5		111.280,-	113.370,-			1.840,-	3/ incl. 5/ 2.700,- 8/ 3.470,-		

Gummipuffer/ End stops/ Butées caoutchouc: bis/up to/jusqu'à 2000 kg: 44,- Satz/ set/ jeu
 ab/ from/ à partir de 2500 kg: 66,- Satz/ set/ jeu

Bitte beachten Sie den Hinweis zur Dimensionierung von Laufbahnträgern auf Seite 47./ Please pay attention to page 47 'Notes for dimensioning of beam'./ Attention: prendre en compte les remarques de la page 47 sur le dimensionnement du fer de roulement.

29/06 EEL

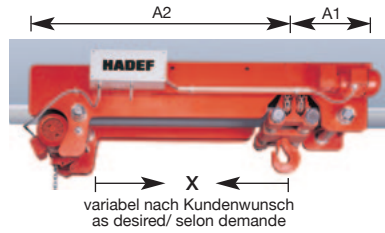
BIG BAG
ELEKTRO-KETTENZUG/ ELECTRIC CHAIN HOIST/ PALAN ÉLECTRIQUEExtrem kurze Bauart/ Ultralow headroom/
Hauteur perdue ultra réduitemit Elektrofahrwerk/ with electric trolley/
avec chariot électrique*)
43

Tragfähigkeit Capacity Capacité	Kleinstes Hakenmaß Head-room Hauteur perdue	Abmessungen Dimensions Cotes			Hubgeschwindigkeit Lifting speed Vitesses de levée	FEM 9.511 ISO 4301	Lastkettenstärke Load chain Ø Chaîne de charge	Lastkette bei 3 m Laufbahnhöhe Load chain at 3 m suspension height Longueur de chaîne pour 3 m de suspension	Trägerflanschbreite 1 N Flange width 1 N Largeur de fer 1 N	Gesamtpreis bei 3 m Laufbahnhöhe Total price with 3 m suspension height Prix pour 3 m de hauteur de suspension	Optionen/ Options / Options*				
		Basismaß Standard dimension Dimension standard X	Anfahrmaße Side approach Côtes d'approche A1 A2								von - bis from/to de - à	Trägerflanschbreite 2 N Flange width 2 N Sup. largeur de fer 2 N		Mehrpreis pro Meter Laufbahnhöhe Price per add. m track height Sup. par mètre de suspension Lastkette Load chain Chaîne de charge	Kettenspeicher für Laufbahnhöhe bis Chain container for track height up to Sac chaîne pour suspension jusqu'à
			mm	mm								mm	mm		
1000 / 2	155	545	225	840	4,5 / 1,1	2m/M5	5	8,0	74-150	11.920,-	151-220 221-310	72,- 140,-	87,-	9/ incl. 12/ 44,-	
2000 / 2	185	620	265	965	4,0/1,0	2m/M5	7	8,4	82-156	15.150,-	157-210 211-306	72,- 140,-	105,-	4/ incl. 6/ 44,- 9/ 51,- 15/ 75,-	
3200 / 2	213	680	325	1140	4,0/1,0	2m/M5	9	8,8	106-223	17.250,-	224-310	185,-	145,-	5,5/ incl. 9/ 51,- 13/ 275,-	
5000 / 4	265	750	410	1105	2,8/0,7	2m/M5	9	15,6	119-215	22.510,-	216-310	255,-	290,-	3,5/ incl. 5/ 51,- 8/ 275,-	
6300 / 4	265	750	410	1105	2,0/0,5	1Bm/M3	9	15,6	119-215	23.210,-	216-310	255,-	290,-	3,5/ incl. 5/ 51,- 8/275,-	

29/06 E

SYNCHRO
ELEKTRO-KETTENZUG/ ELECTRIC CHAIN HOIST/ PALAN ÉLECTRIQUE

Extrem kurze Bauart/ Ultralow headroom/ Hauteur perdue ultra réduite

29/06 EHS - mit Haspelfahrwerk/ with hand geared trolley/ avec chariot à avance par chaîne
29/06 EES - mit Elektrofahrwerk/ with electric trolley/ avec chariot électrique

Tragfähigkeit Capacity Capacité	Kleinstes Hakenmaß Head-room Hauteur perdue	Hubgeschwindigkeit Lifting speed Vitesses de levée	FEM 9.511 ISO 4301	Lastkettenstärke Load chain Ø Chaîne de charge	Lastkette bei 3 m Laufbahnhöhe Load chain at 3 m suspension height Longueur de chaîne pour 3 m de suspension	Trägerflanschbreite 1 N Flange width 1 N Largeur de fer 1 N	Gesamtpreis bei 3 m Laufbahnhöhe Total price with 3 m suspension height Prix pour 3 m de hauteur de suspension	Optionen/ Options / Options*					
								29/06 EHS	29/06 EES	Trägerflanschbreite 2 N Flange width 2 N Sup. largeur de fer 2 N		Mehrpreis pro Meter Laufbahnhöhe Price per add. m track height Sup. par mètre de suspension Lastkette Load chain Chaîne de charge	Kettenspeicher für Laufbahnhöhe bis Chain container for track height up to Sac chaîne pour suspension jusqu'à
										€	€		
500 / 2	155	9/2,2	2m/M5	5	9,9	74-150	9.750,-	10.870,-	151-220	72,-	87,-	4/incl. 9/77,- 12/100,-	
1000 / 2	155	9/2,2	2m/M5	5	9,9		10.850,-	12.080,-	221-310	140,-			
2000 / 2	185	8/2	2m/M5	7	10,0	82-156	14.230,-	15.520,-	157-210 211-306	72,- 140,-	105,-	4/incl. 8/ 77,- 15/ 180,-	
2500 / 2	213	11/2,6	2m/M5	9	10,6	106-223	16.310,-	17.620,-	224-310	185,-	145,-	5,5/incl. 9/ 77,- 13/ 550,-	
3200 / 2	213	8/2	2m/M5	9	10,6		16.630,-	17.880,-					

* Weitere Optionen siehe Seite 43. / For further options see page 43./ Autres options, voir page 43.

Bitte beachten Sie den Hinweis zur Dimensionierung von Laufbahnträgern auf Seite 47./ Please pay attention to page 47 'Notes for dimensioning of beam'./ Attention: prendre en compte les remarques de la page 47 sur le dimensionnement du fer de roulement.

HADEF

Die kurzen Bauarten von HADEF, - die Lösung wenn's eng wird!

HADEF hoists of ultralow headroom configuration - the favourable solution in reduced headroom areas!

Les palans HADEF à Hauteur perdue réduite sont la solution adéquate à vos problèmes de hauteur perdue.

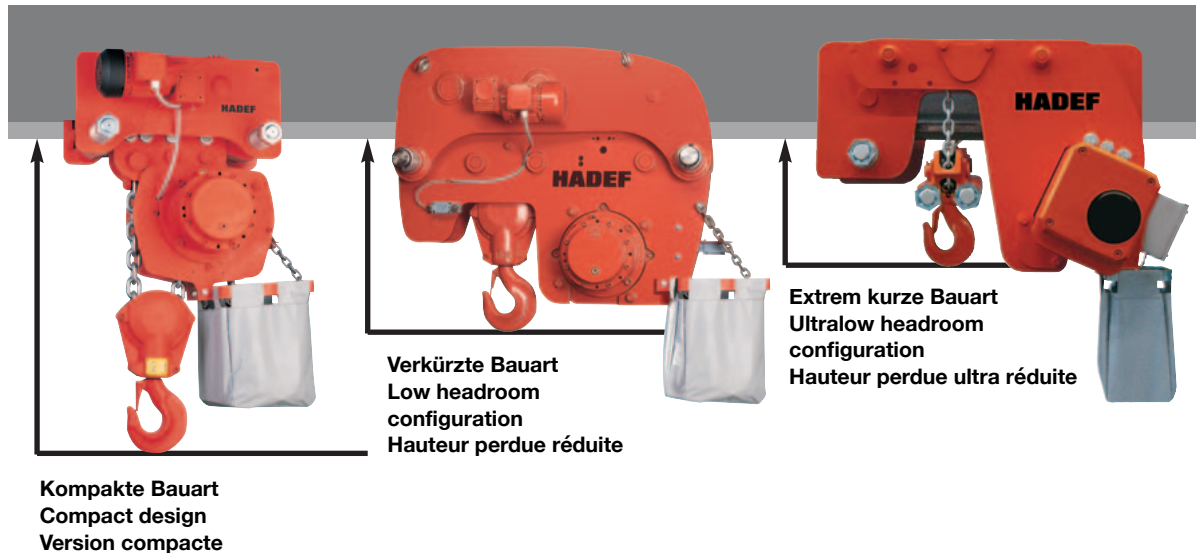

Hinweis zur Dimensionierung von Laufbahnträgern beim Einsatz von HADEF Kettenzügen extrem kurzer Bauart, Figur 29/06

Bei der Dimensionierung der Laufbahnträger ist gemäß DIN 15018 (DIN EN 13001 HC3) mindestens die Hubklasse H 3 zu berücksichtigen. Ferner ist zu beachten, dass bei den Fahrwerken der einzelnen Baugrößen die Raddrücke wegen des unterschiedlichen Abstandes zur Last nicht gleich sind. Eigengewichte von Gerät und Träger sind zu berücksichtigen. Fragen Sie im Zweifelsfall einen Statiker!

Die zur Erreichung der extrem kleinen Bauhöhe erforderliche, patentierte Art Kettenumlenkung führt zu wechselnder Symmetrierverschiebung der Kettenumlenkrollen. Beim Heben und Senken zeigt sich dies z.B. durch die Schaukelbewegung des Unterblocks. Diese Erscheinung stellt keinen Fehler dar sondern ist systembedingt. Im Einzelfall kann es beim Senken zu Schwingungen kommen, die durch die bauseitige Konstruktion noch verstärkt werden können. Dann ist das Hubwerk kurz auszuschalten bis sich das System beruhigt hat. Danach kann der Vorgang fortgesetzt werden.

Bei unserem Elektro-Kettenzug Figur 29/06 Synchro wird diese Schaukelbewegung gänzlich ausgeschlossen. Lesen Sie die Bedienungs- und Montageanweisungen. Sie finden dort weitere wichtige Hinweise.

Notes for dimensioning of beam for HADEF Chain Hoists, ultralow headroom, Type 29/06

We like to point out that the patented kind of chain deflection, used to achieve ultralow headroom configuration, leads to symmetric shifting. This is shown by oscillations during lifting and lowering. Please stop the hoist in this case for some time to let the equipment settle down before operating again. This phenomenon is no mistake, it is a characteristic feature of the ultralow headroom hoist. Therefore, it is very important to choose a sufficiently stable beam (at least lifting class H3 acc. to DIN 15018/ DIN EN 13001 HC3). Please take into consideration that wheel pressure (for hoists with trolley) differs for the trolley wheels.

Please take the proper weight of hoist and beam into consideration and consult a static engineer in case of doubt!

We have designed our Type 29/06 E - Synchro to avoid symmetric shifting.

Carefully read the operating and installation instructions which provide additional important instructions.

Remarque sur le dimensionnement du fer de roulement Avec les palans 29/06 - Hauteur perdue réduite

Il est nécessaire d'utiliser les poutres suivant DIN 15018 (DIN EN 13001 HC3) et classe de levage minimum H 3. Nous vous conseillons vivement d'utiliser un fer de type H. Il est important de tenir compte, dans votre calcul, de la distance entre les galets et la charge car celle-ci varie en fonction du type et de la capacité du palan choisi. Le poids de l'appareil et de la poutre doivent également être pris en compte. Dans le doute, faites réaliser une note de calcul ou contactez nous.

Afin d'atteindre la hauteur perdue réduite la plus faible, le crochet, dans ces mouvements de montée et de descente, se balance. Ceci n'est pas un dysfonctionnement mais est nécessaire aux mouvements de montée et de descente.

Si ce balancement ne doit pas se produire dans vos mouvements de levage, le palan série 29/06 E - Synchro est à votre disposition. Avant toute mise en service, veuillez lire la notice d'utilisation de l'appareil.

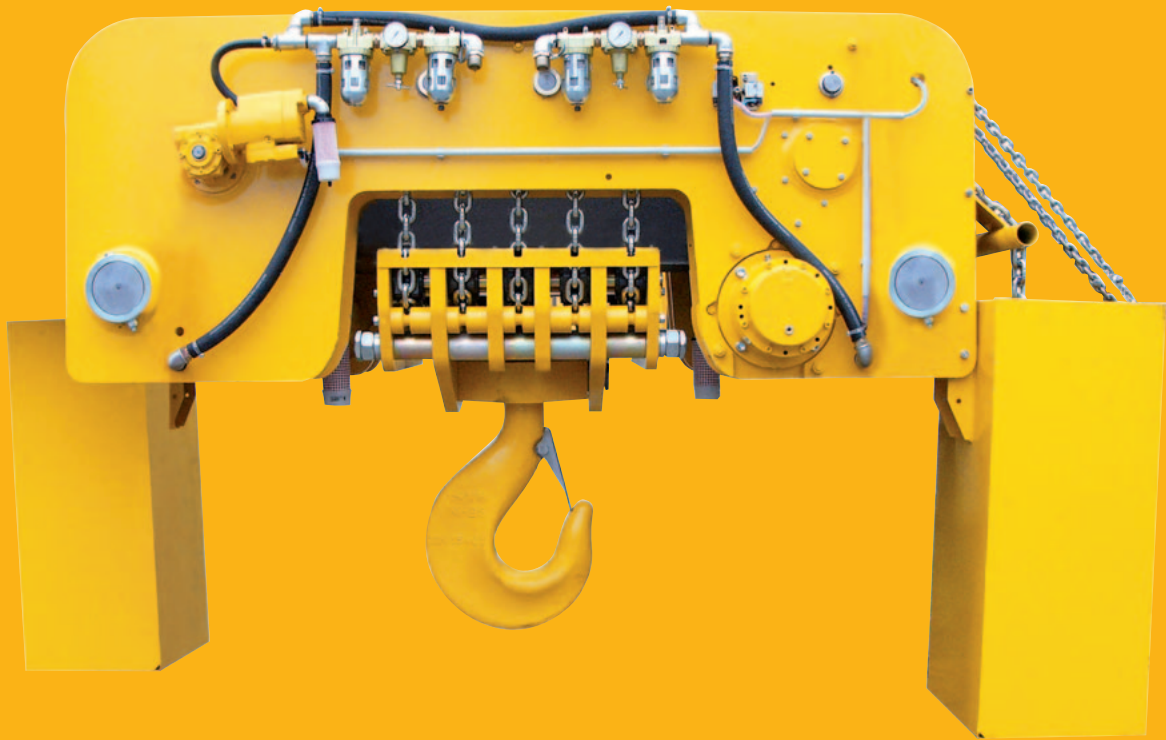

Druckluft-Kettenzüge Pneumatic Chain Hoists Palans Pneumatiques

72/12 P

DRUCKLUFT-KETTENZUG/ PNEUMATIC CHAIN HOIST/ PALAN PNEUMATIQUE

Stationär mit Aufhängehaken
Stationary with suspension hook
Fixe avec crochet de suspension

- Steuerung über Hängetaster mit Not-Aus optional mit Seilsteuerung

Serial hoist with pendant control and emergency stop, rope control as option

Palan livré en standard avec commande progressive au palan avec arrêt d'urgence, en option commande à tirette possible

2m/M5



klein - leicht - schnell
compact - lightweight - fast
compacte - léger - rapide

Tragfähigkeit Capacity Capacité	Kleinstes Hakenmaß Hook to hook dimension Hauteur perdue	Hubgeschwindigkeit Lifting speed Vitesses		Lastkettenstärke Load chain Ø Chaîne de charge	Gesamtpreis bei 3 m Aufhängehöhe Total price with 3 m suspension height Prix pour 3 m de hauteur de suspension		Optionen/ Options / Options	
		Heben Lifting Levée	Senken Lowering Descente		mit Hängetaster with pendant control avec commande progressive	mit Seilsteuerung with rope control avec commande à tirette	Mehrpreis pro Meter Aufhängehöhe Price per add. m suspension height Sup. par mètre de suspension	Kettenspeicher für Aufhängehöhe bis Chain container for suspension height up to Sac chaîne pour suspension jusqu'à
kg	mm	m/min	m/min	mm	€	€	€	m/€
125 / 1	305	12,8	13	4,0 x 12,0	2.480,-	2.110,-	29,-	12/ 115,- 20/ 165,-
250 / 1	305	8,1	17,2	4,0 x 12,0	2.660,-	2.270,-	29,-	12/ 115,- 20/ 165,-
500 / 2	365	4,6	9,0	4,0 x 12,0	3.000,-	2.640,-	58,-	8/ 115,- 12/ 145,-
500 / 1	414	17	34	6,3 x 19,1	4.120,-	3.760,-	34,-	8 / 115,-
990 / 2	456	8,5	17	6,3 x 19,1	4.860,-	4.500,-	70,-	4/ 115,-

Bei 6 bar Luftdruck./ With air pressure 6 bar./ A 6 bar de pression de marche.

Steuerschlauch, Preis je zusätzl. Meter Aufhängehöhe € 27,-/m./ Air supply hose, price per add. m suspension height € 27,-/m./ Tuyau de commande. Sup. par mètre € 27,-/m.

70/06 AP

DRUCKLUFT-KETTENZUG/ PNEUMATIC CHAIN HOIST/ PALAN PNEUMATIQUE

70/06 APS - stationär mit Aufhängeöse/ stationary/
fixe à oeillet

70/06 APR - mit Rollfahrwerk/ with push travel trolley/
avec chariot à pousser

70/06 APH - mit Haspelfahrwerk/ with hand geared trolley/
avec chariot à avance par chaîne

70/06 APP - mit Druckluftfahrwerk/ with pneumatic trolley/
avec chariot pneumatique



70/06 APP
inkl. Gummipuffer/
End stops/
Butées caoutchouc

Tragfähigkeit Capacity Capacité	Hubgeschwindigkeit Lifting speed Vitesses	Modell Type	FEM 9.511 ISO 4301	Lastkettenstärke Load chain Ø	Trägerflanschbreite 1 N Flange width 1 N Ø	Gesamtpreis bei 3 m Aufhänge-/Laufbahnhöhe				Optionen/ Options / Options*				
						Total price with 3 m suspension height				Trägerflanschbreite 2 N		Mehrpreis pro Meter Laufbahnhöhe Price per add. m track height	Kettenspeicher für Laufbahn- höhe bis Chain container for track height up to Sac chaîne pour suspension jusqu'à	
						Prix pour 3 m de hauteur de suspension				Flange width 2 N				Sup. largeur de fer 2 N
kg	m/min	Type	mm	mm	70/06 APS	70/06 APR	70/06 APH	70/06 APP	von - bis from/to de - à mm	€	€	€	m/€	
500/1	8,5	22,0	AP 405 TI 8	2m/M5	5	50-179	4.880,-	5.380,-	5.490,-	8.720,-	180-310	57,-	44,-	18/ incl. 24/ 44,-
1000/2	4,2	11,0	AP 410 TI 8	2m/M5	5	50-179	5.120,-	5.630,-	5.750,-	8.970,-	180-310	57,-	87,-	9/ incl. 12/ 44,-
1000/1	8,0	15,0	AP 610 TI 15	2m/M5	7	66-185	6.120,-	6.770,-	6.950,-	10.190,-	186-310	72,-	53,-	8/ incl. 12/ 44,- 18/ 51,- 30/ 75,-
1600/1	7,0	16,0	AP 716 TI 25	2m/M5	9	74-196	7.740,-	8.620,-	8.870,-	11.980,-	197-310	81,-	73,-	11/ incl. 18/ 51,- 26/ 275,-
2000/2	4,0	7,5	AP 620 TI 15	2m/M5	7	66-185	6.490,-	7.140,-	7.320,-	10.550,-	186-310	72,-	105,-	4/ incl. 6/ 44,- 9/ 51,- 15/ 75,-
2500/1	3,0	6,0	AP 825 TI 25	2m/M5	11,3	74-196	8.520,-	9.490,-	9.770,-	13.330,-	197-310	81,-	98,-	7/ incl. 10/ 49,- 16/ 265,-
3200/2	3,5	8,0	AP 732 TI 25	2m/M5	9	74-196	8.200,-	9.090,-	9.340,-	12.450,-	197-310	81,-	145,-	5,5/ incl. 9/ 51,- 13/ 275,-
5000/2	1,5	3,0	AP 850 TI 25	2m/M5	11,3	74-196	9.900,-	10.870,-	10.220,-	13.790,-	197-310	81,-	200,-	3,5/ incl. 5/ 51,- 8/ 275,-
5000/1	1,8	3,0	AP 905 TI 50	2m/M5	16	119-215	15.890,-	-	18.230,-	22.680,-	216-312	335,-	185,-	10/ incl. 15/ 805,- 24/ 980,-
6300/1	1,8	3,0	AP 906 TI 50	1Bm/M3	16	119-215	16.780,-	-	19.120,-	23.580,-	216-312	335,-	185,-	10/ incl. 15/ 805,- 24/ 980,-
10000/2	0,9	1,4	AP 910 TI 50	2m/M5	16	119-215	18.420,-	-	21.030,-	25.720,-	216-312	335,-	370,-	5/ incl. 7,5/ 805,- 12/ 980,-
10000/1	1,2	1,6	AP 1010 TI 50	2m/M5	23,5	160-310	39.690,-	-	42.300,-	47.000,-	-	-	275,-	3/ incl. 10/ 1.190,- 15/ 1.210,-
12000/2	0,9	1,4	AP 912 TI 50	1Bm/M3	16	119-215	18.900,-	-	21.500,-	26.210,-	216-312	335,-	370,-	5/ incl. 7,5/ 805,- 12/ 980,-
15000/3	0,6	0,9	AP 915 TI 50	2m/M5	16	160-310	24.050,-	-	28.930,-	33.850,-	-	-	555,-	5/ 805,- 8/ 980,- 12/ 1.250,-
20000/4	0,5	0,7	AP 920 TI 50	2m/M5	16	160-310	31.180,-	-	36.290,-	41.160,-	-	-	735,-	4/ 805,- 6/ 980,- 11/ 1.250,-
20000/2	0,6	0,9	AP 1020 TI 50	2m/M5	23,5	160-310	49.450,-	-	56.600,-	63.470,-	-	-	555,-	3/ incl. 10/ 1.190,- 15/ 1.210,-
25000/5	0,4	0,5	AP 925 TI 50	2m/M5	16	160-310	35.260,-	-	42.110,-	48.980,-	-	-	920,-	4/ 805,- 5/ 980,- 10/ 1.250,-
30000/6	0,3	0,5	AP 930 TI 50	2m/M5	16	160-310	42.300,-	-	49.160,-	56.030,-	-	-	1.110,-	4/ 965,- 5/ 1.130,- 10/ 1.430,-
30000/3	0,4	0,5	AP 1030 TI 50	2m/M5	23,5	160-310	55.100,-	-	61.960,-	68.830,-	-	-	825,-	3/ incl. 10/ 1.190,- 15/ 1.210,-

Bei 6 bar Luftdruck. / With air pressure 6 bar./ A 6 bar de pression de marche.

Gummipuffer/ End stops/ Butées caoutchouc: bis/up to/jusqu'à 2000 kg: 46,- Satz/ set/ jeu
ab/ from/ à partir de 3200 kg: 68,- Satz/ set/ jeu

Steuerschlauch, Preis je zusätzl. Meter Laufbahnhöhe € 27,-/m./ Air supply hose, price per add. m track height € 27,-/m./ Tuyau de commande. Sup. par mètre € 27,-/m.
Handkette, Preis je zusätzl. Meter Laufbahnhöhe € 20,-/m./ Hand chain, price per add. m track height € 20,-/m./ Sup. par mètre de chaîne de manœuvre bouclée € 20,-/m.

* Weitere Optionen siehe S.53./ For further options see page 53./ Autres options, voir page 53.

28/06 AP

DRUCKLUFT-KETTENZUG/ PNEUMATIC CHAIN HOIST/ PALAN PNEUMATIQUE

Verkürzte Bauart
Low headroom
Hauteur perdue réduite

28/06 APR - mit Rollfahrwerk

with push travel trolley
avec chariot à pousser

28/06 APH - mit Haspelfahrwerk

with hand geared trolley
avec chariot à avance par chaîne

28/06 APP - mit Druckluftfahrwerk

with pneumatic trolley
avec chariot pneumatique



28/06 APP
 inkl. Gummipuffer/
 End stops/
 Butées caoutchouc

Tragfähigkeit Capacity Capacité	Kleinstes Hakenmaß Head-room Hauteur perdue	Hubgeschwindigkeit Lifting speed Vitesses		FEM ISO 4301	Lastkettenstärke Load chain Ø Chaîne de charge	Lastkette bei 3 m Laufbahnhöhe Load chain at 3 m track height Longueur de chaîne pour 3 m	Trägerflanschbreite 1 N Flange width 1 N Largeur de fer 1 N	Gesamtpreis bei 3 m Laufbahnhöhe Total price with 3 m suspension height Prix pour 3 m de hauteur de suspension			Optionen/ Options / Options*		Kettenspeicher für Laufbahnhöhe bis Chain container for track height up to Sac chaîne pour suspension jusqu'à	
		Heben Lifting Levée	Senken Lowering Descente					von - bis from/to de - à	28/06 APR €	28/06 APH €	28/06 APP €	Trägerflanschbreite 2 N Flange width 2 N Sup. largeur de fer 2 N		Mehrpri pro Meter Laufbahnhöhe Price per add. m track height Sup. par mètre de suspension
kg	mm	m/min	m/min		mm	m	mm	€	€	€	mm	€	€	m/€
500 / 1	291	8,5	22	2m/ M5	5,0	3,6	82-185	7.580,-	7.760,-	11.080,-	186-310	72,-	44,-	18/ incl. 24/ 44,-
1000 / 1	346	4,2	11	2m/ M5	7,0	3,8	75-196	11.250,-	11.440,-	14.740,-	197-310	81,-	53,-	8/ incl. 12/ 44,- 18/ 51,- 30/ 75,-
1600 / 1	436	7	16	2m/ M5	9,0	3,5	125-192	12.080,-	12.330,-	15.640,-	193-310	115,-	73,-	11/ incl. 18/ 51,- 26/ 270,-
2000 / 2	447	4	7,5	2m/ M5	7,0	6,9	75-196	11.080,-	11.300,-	14.690,-	197-310	81,-	105,-	4/ incl. 6/ 44,- 9/ 51,- 15/ 75,-
2500 / 1	420	3	6	2m/ M5	11,3	4,3	135-215	12.390,-	13.520,-	15.670,-	216-312	115,-	98,-	7/ incl. 10/ 51,- 16/ 275,-
3200 / 2	522	3,5	8	2m/ M5	9,0	6,9	125-192	13.970,-	14.260,-	18.800,-	193-310	115,-	145,-	5,5/ incl. 9/ 51,- 13/ 275,-
5000 / 2	543	1,5	3	2m/ M5	11,3	8,8	135-215	-	16.930,-	22.250,-	216-312	335,-	200,-	3,5/ incl. 5/ 51,- 8/ 275,-
6300 / 1	540	1,8	3	1Bm/M3	16,0	4,2	155-164	-	26.200,-	31.310,-	165-310	535,-	185,-	10/ incl. 15/ 805,- 24/ 980,-
12000 / 2	775	0,9	1,4	2m/ M5	16,0	7,1	140-189	-	27.890,-	32.900,-	190-310	570,-	370,-	5/ incl. 7,5/ 805,- 12/ 980,-
15000 / 3	850	0,6	0,9	2m/ M5	16,0	9,6	140-189	-	35.270,-	40.960,-	190-310	570,-	555,-	5/ 805,- 8/ 980,- 12/ 1.250,-
20000 / 4	858	0,5	0,7	2m/ M5	16,0	12,0	220-310	-	39.850,-	41.910,-	-	-	735,-	4/ 805,- 6/ 980,- 11/ 1.250,-
25000 / 5	925	0,4	0,5	2m/ M5	16,0	14,3	220-310	-	51.050,-	52.740,-	-	-	920,-	3/ 805,- 5/ 980,- 10/ 1.250,-
30000 / 6	975	0,3	0,5	2m/ M5	16,0	16,5	220-310	-	57.990,-	63.460,-	-	-	1.110,-	3/ 965,- 5/ 1.190,- 10/ 1.430,-
40000 / 2x4	1100	0,7	1,1	2m/ M5	16,0	21,0	220-310	-	67.030,-	68.970,-	-	-	1.470,-	4/ 1.610,- 6/ 1.960,- 11/ 2.500,-

Bei 6 bar Luftdruck. / With air pressure 6 bar./ A 6 bar de pression de marche.

Gummipuffer/ End stops/ Butées caoutchouc: bis/up to/jusqu'à 2000 kg: 46,- Satz/ set/ jeu
 ab/ from/ à partir de 2500 kg: 68,- Satz/ set/ jeu

Steuerschlauch, Preis je zusätzl. Meter Laufbahnhöhe € 27,-/m./ Air supply hose, price per add. m track height € 27,-/m./ Tuyau d'alimentation. Sup. par mètre € 27,-/m.
 Handkette, Preis je zusätzl. Meter Laufbahnhöhe € 20,-/m./ Hand chain, price per add. m track height € 20,-/m./ Sup. par mètre de chaîne de manœuvre bouclée € 20,-/m.

* Weitere Optionen siehe S.53./ For further options see page 53./ Autres options, voir page 53.

29/06 AP

DRUCKLUFT-KETTENZUG/ PNEUMATIC CHAIN HOIST/ PALAN PNEUMATIQUE

Extrem kurze Bauart
Ultralow headroom
Hauteur perdue ultra réduite

29/06 APH - mit Haspelfahrwerk
with hand geared trolley
avec chariot à avance par chaîne

29/06 APP - mit Druckluftfahrwerk
with pneumatic trolley
avec chariot pneumatique

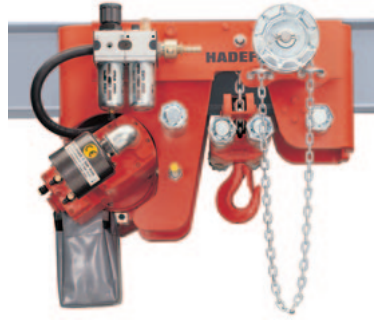

Option



29/06 APP
 inkl. Gummipuffer/
 End stops/
 Butées caoutchouc

Tragfähigkeit Capacity Capacité	Kleinstes Hakenmaß Hook to hook dimension Hauteur perdue	Hubgeschwindigkeit Lifting speed Vitesses		FEM ISO 4301	Lastkettenstärke Load chain Ø Chaîne de charge	Lastkette bei 3 m Laufbahnhöhe Load chain at 3 m suspension height Longueur de chaîne pour 3 m	Trägerflanschbreite 1 N Flange width 1 N Largeur de fer 1 N	Gesamtpreis bei 3 m Laufbahnhöhe Total price with 3 m track height Prix pour 3 m de hauteur de suspension		Optionen/ Options / Options*		Kettenspeicher für Laufbahnhöhe bis Chain container for track height up to Sac chaîne pour suspension jusqu'à	
		Heben Lifting Levée	Senken Lowering Descente					von - bis from/to de - à	29/06 APH €	29/06 APP €	Trägerflanschbreite 2 N Flange width 2 N Sup. largeur de fer 2 N		Mehrpreis pro Meter Laufbahnhöhe Price per add. m track height Sup. par mètre de suspension
1000 / 2	155	4,25	11	2m/ M5	5,0	7,4	74-150	11.720,-	15.090,-	151-220 221-310	72,- 140,-	87,-	9/incl. 12/44,-
2000 / 2	185	2,1	5,5	2m/ M5	7,0	7,8	82-156	14.510,-	17.890,-	157-210 211-306	72,- 140,-	105,-	4/ incl. 6/ 44,- 9/ 51,- 15/ 75,-
2500 / 2	213	2,1	6,5	2m/ M5	9,0	8,1	106-223	17.070,-	20.430,-	224-310	190,-	145,-	5,5/ incl. 9/ 51,- 13/ 275,-
3200 / 2	213	3,5	8	2m/ M5	9,0	8,1	106-223	17.630,-	21.020,-				
5000 / 4	276	1,75	4	2m/ M5	9,0	14,8	119-215	21.710,-	25.100,-	216-310	245,-	290,-	3,5/ incl. 5/ 51,- 8/ 275,-
6300 / 4	276	1,6	4,4	18m/ M3	9,0	14,8	119-215	24.970,-	30.190,-				
10000 / 4	305	0,75	1,5	2m/ M5	11,3	8,5	155-310	26.290,-	30.830,-	-	-	395,-	3/incl. 4,5/ 75,- 6,5/ 545,-
10000 / 2	380	0,9	1,4	2m/ M5	16,0	8,8	155-310	29.660,-	34.580,-	-	-	370,-	5/ incl. 7,5/ 805,- 12/ 980,-
12000 / 2	380	0,9	1,4	18m/ M3	16,0	9,2	155-310	31.830,-	36.910,-	-	-	370,-	5/ incl. 7,5/ 805,- 12/ 980,-
16000 / 4	407	0,5	1	2m/ M5	16,0	15,7	185-310	47.350,-	52.200,-	-	-	735,-	5/ 805,- 8/ 980,- 12/ 1.250,-
20000 / 4	487	0,5	0,7	2m/ M5	16,0	15,7		47.750,-	53.320,-	-	-	735,-	5/ 805,- 8/ 980,- 12/ 1.250,-
25000 / 6	560	0,4	0,5	2m/ M5	16,0	22,7		55.600,-	65.810,-	-	-	1.110,-	8/ 2.570,- 12/ 3.290,-
30000 / 6	560	0,3	0,5	2m/ M5	16,0	22,7		57.910,-	68.100,-	-	-	1.110,-	8/ 2.570,- 12/ 3.290,-
40000 / 2x4	710	0,7	1,1	2m/ M5	16,0	30,6		80.780,-	90.690,-	-	-	1.470,-	6/ 2.700,- 10/ 3.470,-
50000 / 2x5	730	0,3	0,35	2m/ M5	16,0	37,5	113.900,-	123.640,-	-	-	1.840,-	3/ incl. 5/ 2.700,- 8/ 3.470,-	

Bei 6 bar Luftdruck. / With air pressure 6 bar.
 A 6 bar de pression de marche.

Gummipuffer/ End stops/ Butées caoutchouc:
 bis/ up to/ jusqu'à 2000 kg: 46,- Satz/ set/ jeu
 ab/ from/ à partir de 2500 kg: 68,- Satz/ set/ jeu

Steuerschlauch, Preis je zusätzl. Meter Laufbahnhöhe € 27,-/m./ Air supply hose, price per add. m track height € 27,-/m./ Tuyau d'alimentation. Sup. par mètre € 27,-/m.

Handkette, Preis je zusätzl. Meter Laufbahnhöhe € 20,-/m./ Hand chain, price per add. m track height € 20,-/m./ Sup. par mètre de chaîne de bouclée € 20,-/m.

Zubehör für Druckluftbezeuge/ Accessories for Pneumatic Hoists/ Equipements pour palans pneumatiques

Anschlussmaß Air supply hose Raccordement en air	Wartungseinheit Maintenance unit FRL (1)	Filterschall-dämpfer Filter sound absorber Filtre moteur anti-pollution	Druckluftzuführung über Spiralschlauch (2) Air supply by spiral hose (2) Alimentation en air (fer droit) (2)	Druckluftzuführung mit C-Schiene (2) Air supply with C-rail (2) Alimentation en air en version rail (2)
	Grundpreis Basic price Prix kit de base	Preis/m Price per m Prix par mètre	Grundpreis Basic price Prix kit de base	Preis/m Price per m Prix par mètre
1/2 "	495,-	405,-	270,-	57,-
3/4 "	515,-	470,-	-	67,-
1 "	635,-	470,-	-	505,-

(1) Bestehend aus: Wasserabscheider, Öl- und Druckminderer. / consists of: water separator, oiler and air pressure reducer / avec manomètre, huileur, filtre et régulateur

(2) Ab 10 m Bahnlänge mit C-Schiene. / From 10 m length up with C-rail. / À partir de 10 m livré en version rail.

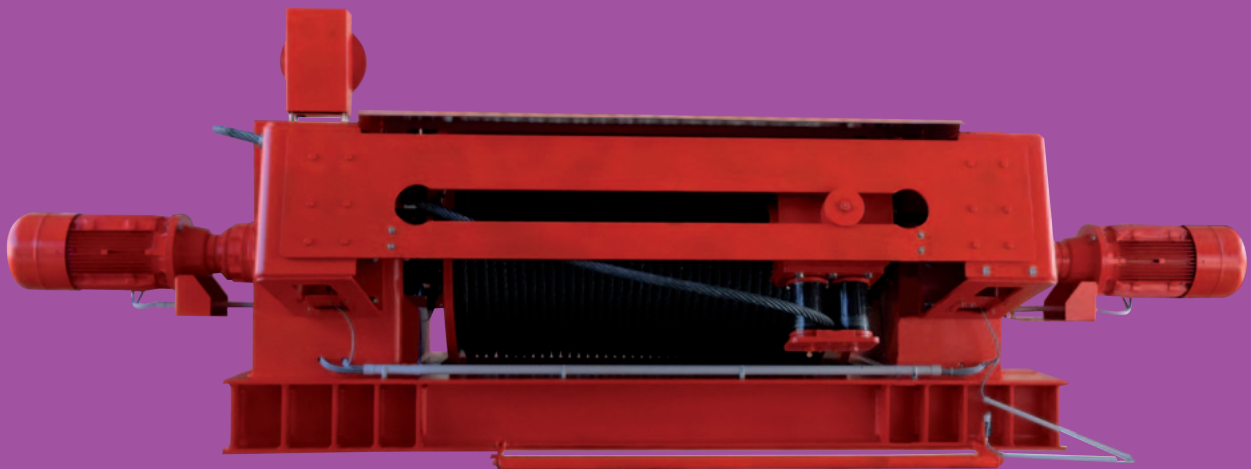

Winden Winches Treuils

43/86 E

OPTIONEN/ OPTIONS/ OPTIONS



Seilandruckrolle
Pressure roller
Rouleau presse cable

Drückt das Seil in die Rillung und verhindert das Überspringen des Seiles, zum sicheren Handling der Last. Dies erhöht die Lebensdauer des gesamten Seiltriebs, verringert die Wartungskosten und Stillstandzeiten.

Makes sure the wire rope is wound correctly onto the drum for safe handling of the load. Therefore, the system has a longer lifetime, maintenance costs and downtime periods are reduced.

Permet un meilleur enroulement du câble sur le tambour. Permet de maintenir le câble enroulé correctement sur le tambour quand la charge n'est plus appliquée. Cela permet également de bloquer le câble pour manipuler la charge en toute sécurité. La durée de vie est augmentée; les coûts d'entretien ainsi que les temps d'arrêts sont réduits.



Schlaffseilschalter
Slack-rope switch
Détection de brin mou

Rolle mit Arm zur Überwachung des Seilzustands. Schaltet die Winde bei schlaffem Seil automatisch ab.

Wheel with arm to control if the wire rope is tensioned. The winch is stopped automatically when the rope is slack.

Un rouleau mécanique contrôle qu'il y a bien une tension dans le câble. Le treuil s'arrête quand il n'y a plus de tension dans le câble.

Handlüftung an der Bremse
Manual lever for the brake

Ouverture manuelle du frein à l'aide d'un levier



Nothandkurbel
Manual emergency crank
Manivelle pour manoeuvrer le tambour en cas d'urgence

Ermöglicht im Notfall die manuelle Abwicklung des Seiles.

Makes it possible to unwind the wire rope manually in case of emergency.

Permet de dérouler le câble du tambour en cas d'urgence.



Hub- und Senkbegrenzer
Limit switch
Fins de course à cames

Für 4 oder mehr Positionen.
Counts drum revolutions,
4 contacts and more

Boîtier à cames de 4 contacts et plus

107/99 - Seilrolle mit Wälzlagerung/ Wire rope Pulley/
Poulie avec roulement

108/99 - Seilrollenbock/ Pedestal/ Poulie avec support

105/03 - Seilrolle aus Sphäroguss mit Rotgussbuchse/ Wire rope Pulley,
spheroidal graphite iron with red bronze bushing/ Poulie

115/03 - Drahtseilkloben/ Wire rope Pulley Block/ Moufle



107/99



108/99



105/03



115/03

107/99 + 108/99

Tragfähigkeit Capacity Capacité	Außen Ø Outer Ø Ø Extérieur	Rollen Ø Sheave Ø Ø De roulement	Max. Seil Ø Max. wire rope Ø Ø de câble maxi. (1 Em)	Stückpreis Unit price Prix	Stückpreis Unit price Prix
kg	mm	mm	mm	107/99 €	108/99 €
250	85	60	6	71,-	195,-
500	125	90	9	81,-	205,-
1000	180	135	13	125,-	270,-
2000	240	185	18	220,-	395,-
3200	300	230	23	380,-	655,-
5000	360	280	27	610,-	1.070,-

105/03 + 115/03

kg	mm	mm	mm	105/03 €	115/03 €
500	75	62	8	71,-	190,-
1000	100	86	10	92,-	230,-
1500	125	105	13	130,-	310,-
2000	150	126	16	190,-	395,-
3000	178	150	19	240,-	515,-



Optionen/ Options/ Options

43/86 E
€

Steuerschalter als **Hängetaster**, 1 x Heben
Pendant control switch, 1x lifting
Commande à distance, 1 vitesse

125,-

Steuerschalter als **Hängetaster**, 2 x Heben
Pendant control switch, 2 x lifting
Commande à distance, 2 vitesses

150,-

Steuerschalter zur **Wandmontage**, 1 x Heben
Wall-mounted control switch, 1x lifting
Commande murale, 1 vitesse

255,-

Steuerschalter zur **Wandmontage**, 2 x Heben
Wall-mounted control switch, 2x lifting
Commande murale, 2 vitesses

275,-

Aufpreis abschließbarer Schalter
Add. price for lockable switch
Supplément pour commande à clef

95,-

Notenschalter zur externen Montage
Emergency limit switch for external installation
Fin de course pour montage externe

⁽¹⁾ 125,-

Steuerkabel je Meter
Control cable per m
Câble de commande, le mètre

20,-

Andere Spannungen und Frequenzen
Other voltages and frequencies
Autres tensions et fréquences

240,-

Funksteuerung
Radio control
Radio commande

⁽¹⁾ 1200,-

Frequenzsteuerung
Frequency control
Variateur de fréquence

⁽³⁾

Schützsteuerung (48 V) + Überlastsicherung
Low voltage control (48 V) + overload protection
Commande basse tension (48 V) + limiteur de charge

⁽²⁾ 510,-

⁽¹⁾ Schützsteuerung und Hub- u. Senkbegrenzer erforderlich. Low voltage control and limit switch required. Commande basse tension et fins de course nécessaires.

⁽²⁾ 43/86 E: ab 1000 kg inkl./ from 1000 kg incl./ à partir de 1000 kg inclus

⁽³⁾ Auf Anfrage./ On request./ Sur demande.

43/86 E

LIFTBOY ELEKTRO-SEILWINDE/ ELECTRIC WIREROPE WINCH/ TREUIL ÉLECTRIQUE

Zum Heben⁽⁴⁾ und Ziehen
for lifting⁽⁴⁾ and pulling
treuil de levage⁽⁴⁾ et de halage



(4) Bei Hubanwendungen ist ein Hub- und Senkbegrenzer und Schutzsteuerung erforderlich.
If used for lifting, limit switch required and low voltage control.
Pour une utilisation en levage, fins de course et commande basse tension obligatoires.

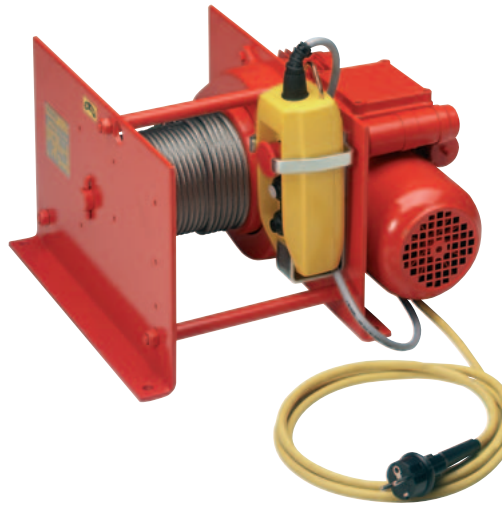

*)
56

Tragfähigkeit Capacity Capacité	Seilgeschwindigkeit Wirerope speed Vitesse	Seil Ø Wire- rope Ø Ø Câble	Seilaufnahme Wirerope storage Capacité d'enroulement		Stückpreis Unit price Prix				Optionen/ Options / Options *								
					Drehstrom 3-phase Current Triphasé	Drehstrom 3-phase Current Triphasé	Wechselstrom Single phase current Mono	Wechselstrom Single phase current Mono	Doppelte Seilgeschwindigkeit	Zweite Seilgeschwindigkeit Drehstrom	Gerillte Seiltrommel	Trennsteg mit Seilbefestigung	Erhöhung der Gesamtseilaufnahme um 10 m		Ausrückkupplung	Hub- u. Senkbegrenzer	
													230/400 V 50 Hz	230/400 V 50 Hz			230 V 50 Hz
			1. Lage 1st layer 1ère couche	insgesamt total total	Komplett Complete Prêt à la marche (1)	Komplett Complete Prêt à la marche (1)			Sup. vitesse doublée	Deux vitesses triphasé	Tambour rainuré	Séparation tambour	Augmentation de la capacité d'enroulement de 10 m	Débricolage du tambour à vide	Sup. fin de course à cames		
kg	m/min	mm	m	m	€	€	€	€	€	m/min	€	€	€	€	€	€	€
125	8 (11)	4	6,4	32	1.750,-	2.170,-	1.960,-	2.380,-		11/2,8	205,-	310,-	190,-	26,-	45,-	-	
250	5 (7)	4	7,1	35	1.950,-	2.400,-	2.100,-	2.570,-	120,-	7/1,8	205,-	310,-	190,-	30,-	45,-	830,-	
500	2,5 (4)	6	5,7	30	2.190,-	2.570,-	2.360,-	2.880,-		4/1	245,-	360,-	230,-	30,-	54,-	900,-	1.250,-
990	4,5 (6)	8	8,4	30	3.290,-	3.950,-	4.110,-	4.880,-	120,- ⁽³⁾	9/2,2	315,-	510,-	310,-	58,-	115,-	1.430,-	
1000 ⁽²⁾	4,5 (6)	8	8,4	30	3.520,-	4.110,-	4.390,-	5.050,-		9/2,2	315,-	510,-	310,-	58,-	115,-	1.430,-	
2000 ⁽²⁾	4,5 (6)	11	8,0	30	5.270,-	5.940,-	5.760,-	6.570,-	-	4,5/1	370,-	570,-	360,-	63,-	135,-	1.520,-	805,-
3200 ⁽²⁾	4,5 (5,5)	16	9,0	37	7.540,-	8.360,-	-	-	-	4,5/1	485,-	610,-	380,-	74,-	140,-	1.780,-	

(1) Komplett mit 30 m Seil, Haken, Steuerschalter als Hängetaster, 1 m Kabel u. Aufhängung, 3 m Stomzuführungskabel und Schukostecker (Wechselstrom), CEE-Stecker (Drehstrom)/ Complete model includes 30 m wire rope, hook, pendant control switch with 1 m control cable, 3 m power supply cable with shock proof plug (single phase current), CEE-plug (3-phase current)/ Complet avec 30 m de câble acier, crochet, commande à distance avec 1 m de câble de commande, câble d'alimentation de 3 m et prise de courant de sécurité (mono), prise électrique-CEE (triphase).
 (2) Inkl. Schutzsteuerung./ Low voltage control incl./ Commande basse tension inclus.
 (3) nur bei Drehstrom/ only for 3-phase current/ seulement pour triphasé

Preise für Drahtseile S. 68./ For wire rope prices see page 68./ Prix du câble, voir page 68.

45/10 E

OPTIONEN/ OPTIONS/ OPTIONS

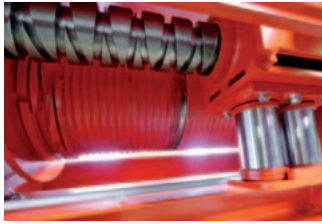

Seilverlegeeinrichtung mit Kreuzwelle
Spooling system with cross shaft
Guide câble avec arbre croix

Seilandruckrolle
Pressure roller
Rouleau presse câble

Hub- und Senkbegrenzer
Wirerope limit switch
Fin de course

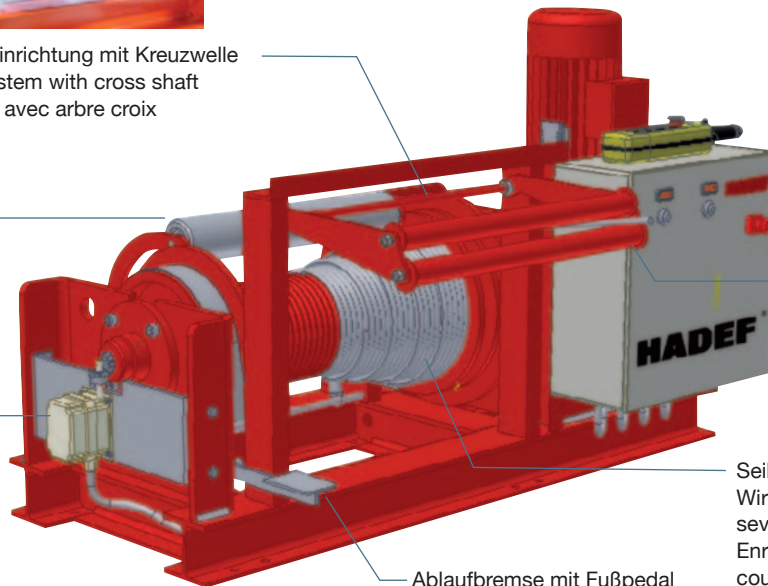

Motor mit Winkelgetriebe,
platzsparend
Motor with bevel gear
Moteur avec renvois d'angles

Schlaffseilschaltung
Slack-rope monitoring
Détection brin mou

Seilaufnahme in mehreren Lagen
Wirerope wound onto the drum in
several layers
Enroulement du câble sur plusieurs
couches

Ablaufbremse mit Fußpedal
Brake with pedal
Frein avec pédale

- 107/99** - Seilrolle mit Wälzlagerung/ Wirerope Pulley/
Poulie avec roulement
- 108/99** - Seilrollenbock/ Pedestal/ Poulie avec support
- 105/03** - Seilrolle aus Sphäroguss mit Rotgussbuchse/
Wirerope Pulley, spheroidal graphite iron with red bronze
bushing/ Poulie
- 115/03** - Drahtseilkloben/ Wirerope Pulley Block/ Moufle



107/99



108/99



105/03



115/03

107/99 + 108/99

Tragfähigkeit Capacity Capacité	Außen Ø Outer Ø Ø Extérieur	Rollen Ø Sheave Ø Ø De roulement	Max. Seil Ø Max. wireope Ø Ø de câble maxi. (1 Em)	Stückpreis Unit price Prix	Stückpreis Unit price Prix
kg	mm	mm	mm	107/99 €	108/99 €
250	85	60	6	71,-	195,-
500	125	90	9	81,-	205,-
1000	180	135	13	125,-	270,-
2000	240	185	18	220,-	395,-
3200	300	230	23	380,-	655,-
5000	360	280	27	610,-	1.070,-

105/03 + 115/03

kg	mm	mm	mm	105/03 €	115/03 €
500	75	62	8	71,-	190,-
1000	100	86	10	92,-	230,-
1500	125	105	13	130,-	310,-
2000	150	126	16	190,-	395,-
3000	178	150	19	240,-	515,-

**Optionen/ Options/ Options****45/10 E**
€

Steuerschalter als Hängetaster , 1 x Heben Pendant control switch, 1x lifting Commande à distance, 1 vitesse	125,-
Steuerschalter als Hängetaster , 2 x Heben Pendant control switch, 2 x lifting Commande à distance, 2 vitesses	150,-
Steuerschalter zur Wandmontage , 1 x Heben Wall-mounted control switch, 1x lifting Commande murale, 1 vitesse	255,-
Steuerschalter zur Wandmontage , 2 x Heben Wall-mounted control switch, 2x lifting Commande murale, 2 vitesses	275,-
Aufpreis abschließbarer Schalter Add. price for lockable switch Supplément pour commande à clef	95,-
Notenschalter zur externen Montage Emergency limit switch for external installation Fin de course pour montage externe	(1) 125,-
Steuerschalter für stufenlose Seilgeschwindigkeit Control switch for continuous wireope speed Commande pour régulateur de vitesse	665,-
Steuerkabel je Meter Control cable per m Câble de commande, le mètre	20,-
Schutzsteuerung (48 V) + Überlastsicherung Low voltage control (48 V) + overload protection Commande basse tension (48 V) + limiteur de charge	(2) 510,-
Andere Spannungen und Frequenzen Other voltages and frequencies Autres tensions et fréquences	240,-
Funksteuerung/ Radio control/ Radio commande	(1) 1200,-
Frequenzsteuerung/ Frequency control/ Variateur de fréquence	(2)

(1) Schützsteuerung u. Hub- u. Senkbegrenzer erforderlich./ Low voltage control and limit switch required. /Commande bas tension et fins de course nécessaires.

(2) Auf Anfrage./ On request./ Sur demande.

45/10 E

ELEKTRO-SEILWINDE/ ELECTRIC WIREROPE WINCH/ TREUIL ÉLECTRIQUE

Zum Heben* und Ziehen
for lifting* and pulling
treuil de levage* et de halage

1Bm/M3



- Planetengetriebe
Planetary gear
Réducteur planétaire
- Ungerillte Seiltrommel
Ungrooved drum
Tambour lisse
- Schutzart IP 55
Enclosure IP 55
Indice de protection IP 55
- Triebwerkgruppeneinstufung FEM wählbar bis 4 m
FEM classification available up to 4 m
Choix possible pour groupe FEM jusqu'à 4 m

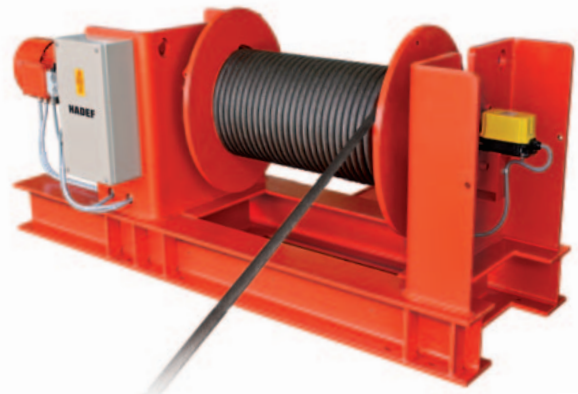

Optionen/ Options / Options

Tragfähigkeit Capacity Capacité	Seilgeschwindigkeit Wirerope speed Vitesse	Seil Ø Wire- rope Ø Ø Câble	Motorleistung Motor output Puissance moteur	Seilaufnahme Wirerope storage Capacité d'enroulement		Preis ohne Steuerung Price without control Prix sans commande	Stufenlose Seilgeschwindig- keitsregelung (ohne Steuerschalter) Steuerspannung 24 V DC Gleich- spannung Continuous wirerope speed adjustment with frequency control (without control switch) control voltage 24 V DC Sup. régulateur de vitesse (sans boîtier de commande) Tension de commande 24 V DC	Gerillte Seil- trommel Grooved rope drum Tambour rainuré	Trennsteg mit Seilbe- festigung Separating partition with wirerope fastening Séparation de tambour	Erhöhung der Gesamtseil- aufnahme um 10 m Increase of wirerope storage by 10 m Augmentation de la capacité d'enroulement de 10 m		Ausrück- kupplung Disengaging clutch Déblocage du tambour à vide	Seil- andrück- rolle Pressure roller Rouleau presse câble
				1. Lage 1st rope layer 1ère couche	Insgesamt Total Total					ungerillt ungrooved lisse	gerillt grooved rainuré		
kg	m/min	mm	kW	m	m	€	€	€	€	€	€	€	
2000	14/3,5	10	5,5/1,4	20	135	8.360,-	2.920,-	875,-	555,-	50,-	76,-	2.650,-	890,-
	23/5,5		9/2,2			9.420,-	3.730,-						
	35/8,5		12/2,5			10.200,-	4.360,-						
3200	9/2,2	12	5,5/1,4	23	160	9.830,-	2.920,-	1.490,-	670,-	55,-	89,-	2.720,-	935,-
	12/3		9/2,2			10.870,-	3.730,-						
	19/4,5		12/2,5			11.930,-	4.360,-						
4000	6/1,5	13	5,5/1,4	22	150	9.950,-	2.920,-	1.870,-	830,-	61,-	98,-	3.070,-	1.010,-
	11/2,5		9/2,2			11.250,-	3.730,-						
	14/3,5		12/2,5			12.150,-	4.360,-						
5000	5/1,2	14	5,5/1,4	25	165	12.460,-	2.920,-	2.140,-	960,-	71,-	115,-	3.420,-	1.190,-
	8/2		9/2,2			13.250,-	3.730,-						
	12/3		12/2,5			13.850,-	4.360,-						
6300	4/1	16	5,5/1,4	20	155	17.210,-	2.920,-	2.540,-	1.330,-	77,-	135,-	4.610,-	1.230,-
	7/1,7		9/2,2			18.030,-	3.730,-						
	10/2,5		12/2,5			19.200,-	4.360,-						
8000	3,5/0,9	18	5,5/1,4	22	155	19.850,-	2.920,-	2.800,-	1.610,-	89,-	155,-	5.180,-	1.270,-
	5,5/1,3		9/2,2			20.670,-	3.730,-						
	7,5/1,9		12/2,5			21.870,-	4.360,-						
10000	2,5/0,7	20	5,5/1,4	22	155	21.470,-	2.920,-	3.200,-	1.920,-	95,-	160,-	6.710,-	1.390,-
	4/1		9/2,2			22.520,-	3.730,-						
	6/1,5		12/2,5			23.640,-	4.360,-						
12500	2,5/0,6	22	5,5/1,4	22	160	26.460,-	2.920,-	3.470,-	2.190,-	110,-	195,-	9.230,-	1.430,-
	3,5/0,9		9/2,2			28.070,-	3.730,-						
	9/1,2		12/2,5			30.460,-	4.360,-						
16000	2/0,5	25	5,5/1,4	22	160	31.260,-	2.920,-	3.980,-	2.470,-	130,-	220,-	10.360,-	1.580,-
	2,5/0,6		9/2,2			31.770,-	3.730,-						
	3,5/0,9		12/2,5			33.100,-	4.360,-						
20000	2/0,5	28	9/2,2	22	160	37.070,-	3.730,-	4.250,-	2.720,-	140,-	240,-	10.940,-	1.780,-
	3/0,8		12/2,5			39.710,-	4.360,-						

* Bei Hubanwendungen ist ein Hub- und Senkbegrenzer erforderlich: 805,- €/ If used for lifting, limit switch required 805,- €/ Pour une utilisation en levage, fins de course obligatoires: 805,- €. Weitere Optionen siehe Seite 58 / For further options see page 58 / Autres options, voir page 58.



Seilandruckrolle
Pressure roller
Rouleau presse cable

Drückt das Seil in die Rillung und verhindert das Überspringen des Seiles, zum sicheren Handling der Last. Dies erhöht die Lebensdauer des gesamten Seiltriebs, verringert die Wartungskosten und Stillstandzeiten.

Makes sure the wire rope is wound correctly onto the drum for safe handling of the load. Therefore, the system has a longer lifetime, maintenance costs and downtime periods are reduced.

Permet un meilleur enroulement du câble sur le tambour. Permet de maintenir le câble enroulé correctement sur le tambour quand la charge n'est plus appliquée. Cela permet également de bloquer le câble pour manipuler la charge en toute sécurité. La durée de vie est augmentée; les coûts d'entretien ainsi que les temps d'arrêts sont réduits.



Schlaffseilschalter
Slack-rope switch
Détection de brin mou

Rolle mit Arm zur Überwachung des Seilzustands. Schaltet die Winde bei schlaffem Seil automatisch ab.

Wheel with arm to control if the wire rope is tensioned. The winch is stopped automatically when the rope is slack.

Un rouleau mécanique contrôle qu'il y a bien une tension dans le câble. Le treuil s'arrête quand il n'y a plus de tension dans le câble.

Handlüftung an der Bremse Manual lever for the brake

Ouverture manuelle du frein à l'aide d'un levier



Nothandkurbel
Manual emergency crank
Manivelle pour manoeuvrer le tambour en cas d'urgence

Ermöglicht im Notfall die manuelle Abwicklung des Seiles.

Makes it possible to unwind the wire rope manually in case of emergency.

Permet de dérouler le câble du tambour en cas d'urgence.



Hub- und Senkbegrenzer
Limit switch
Fins de course à cames

Für 4 oder mehr Positionen.

Counts drum revolutions, 4 contacts and more

Boîtier à cames de 4 contacts et plus

107/99 - Seilrolle mit Wälzlagerung/ Wirerope Pulley/ Poulie avec roulement

108/99 - Seilrollenbock/ Pedestal/ Poulie avec support

105/03 - Seilrolle aus Sphäroguss mit Rotgussbuchse/ Wirerope Pulley, spheroidal graphite iron with red bronze bushing/ Poulie

115/03 - Drahtseilkloben/ Wirerope Pulley Block/ Moufle



107/99



108/99



105/03



115/03

107/99 + 108/99

Tragfähigkeit Capacity Capacité	Außen Ø Outer Ø Ø Extérieur	Rollen Ø Sheave Ø Ø De roulement	Max. Seil Ø Max. wire rope Ø Ø de câble maxi. (1 Em)	Stückpreis Unit price Prix	Stückpreis Unit price Prix
kg	mm	mm	mm	107/99 €	108/99 €
250	85	60	6	71,-	195,-
500	125	90	9	81,-	205,-
1000	180	135	13	125,-	270,-
2000	240	185	18	220,-	395,-
3200	300	230	23	380,-	655,-
5000	360	280	27	610,-	1.070,-

105/03 + 115/03

kg	mm	mm	mm	105/03	115/03
500	75	62	8	71,-	190,-
1000	100	86	10	92,-	230,-
1500	125	105	13	130,-	310,-
2000	150	126	16	190,-	395,-
3000	178	150	19	240,-	515,-



Optionen/ Options/ Options

42/87 E
€

Steuerschalter als **Hängetaster**, 1 x Heben
Pendant control switch, 1x lifting
Commande à distance, 1 vitesse

125,-

Steuerschalter als **Hängetaster**, 2 x Heben
Pendant control switch, 2 x lifting
Commande à distance, 2 vitesses

150,-

Steuerschalter zur **Wandmontage**, 1 x Heben
Wall-mounted control switch, 1x lifting
Commande murale, 1 vitesse

255,-

Steuerschalter zur **Wandmontage**, 2 x Heben
Wall-mounted control switch, 2x lifting
Commande murale, 2 vitesses

275,-

Aufpreis abschließbarer Schalter
Add. price for lockable switch
Supplément pour commande à clef

95,-

Notendschalter zur externen Montage
Emergency limit switch for external installation
Fin de course pour montage externe

⁽¹⁾ 125,-

Steuerschalter für stufenlose Seilgeschwindigkeit
Control switch for continuous wire rope speed
Commande pour régulateur de vitesse

665,-

Steuerkabel je Meter
Control cable per m
Câble de commande, le mètre

20,-

Schutzsteuerung (48 V) + Überlastsicherung
Low voltage control (48 V) + overload protection
Commande basse tension (48 V) + limiteur de charge

⁽²⁾ 510,-

Andere Spannungen und Frequenzen
Other voltages and frequencies
Autres tensions et fréquences

240,-

Funksteuerung/ Radio control/ Radio commande

⁽¹⁾ 1200,-

Frequenzsteuerung/ Frequency control/ Variateur de fréquence

⁽²⁾

(1) Hub- u. Senkbegrenzer erforderlich./ Limit switch required. /Fins de course nécessaires.
(2) Auf Anfrage./ On request./ Sur demande.

42/87 E

ELEKTRO-SEILWINDE/ ELECTRIC WIREROPE WINCH/ TREUIL ÉLECTRIQUE

Zum Heben⁽¹⁾ und Ziehen
for lifting⁽¹⁾ and pulling
treuil de levage⁽¹⁾ et de halage

Drehstrom
3-phase current
Courant triphasé



(1) Bei Hubanwendungen ist ein Hub- und Senkbegrenzer erforderlich: 770,- €
If used for lifting, limit switch required: 770,- €
Pour une utilisation en levage, fins de course obligatoires: 770,- €

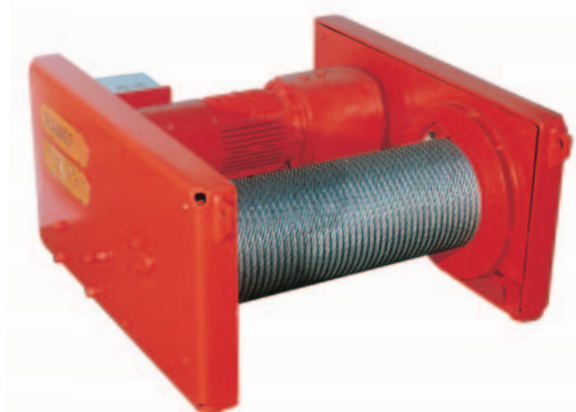

*)
60

Tragfähigkeit Capacity Capacité 1. Lage 1st rope layer 1ère couche kg	Seil- geschwindig- keit Wire rope speed Vitesse 1. Lage 1st layer 1ère couche m/min	Seil Ø Wire rope Ø Ø Câble mm	Seilaufnahme Wire rope storage Capacité d'enroulement 1. Lage 1st layer 1ère couche		Stückpreis Unit price Prix €	Optionen/ Options / Options*						
			Insgesamt Total Total m	Stufenlose Seil- geschwindigkeitsregelung (ohne Steuerschalter) Steuerspannung 24 V DC Gleichspannung Continuous wire rope speed adjustment with frequency control (without control switch) control voltage 24 V DC Sup. régulateur de vitesse (sans boîtier de commande) Tension de commande 24 V DC		Gerillte Seiltrommel Grooved rope drum Tambour rainuré	Trennsteg mit Seilbefes- tigung Separating partition with wire rope fastening Séparation de tambour	Erhöhung der Gesamtseilauf- nahme um 10 m Increase of wire rope storage by 10 m Augmentation de la capacité d'enroulement de 10 m		Ausrück- kupplung Disengaging clutch Déblocage du tambour à vide		
								ungerillt ungrooved lisse	gerillt grooved rainuré		€	€
500	8	6	24	179	4.660,-	1.780,-	440,-	245,-	40,-	60,-	-	
500	16/4	6	24	179	5.560,-	1.900,-	440,-	245,-	40,-	60,-	-	
990	8	9	25	145	6.960,-	2.540,-	585,-	380,-	48,-	79,-	2.140,-	
990	16/4	9	25	145	8.240,-	3.270,-	585,-	380,-	48,-	79,-	2.140,-	
1000	8	9	25	145	8.340,-	2.540,-	585,-	380,-	48,-	79,-	2.140,-	
1000	16/4	9	25	145	9.610,-	3.270,-	585,-	380,-	48,-	79,-	2.140,-	
2000	8	12	30	226	13.510,-	2.920,-	875,-	555,-	63,-	105,-	2.650,-	
2000	16/4	12	30	226	15.240,-	3.750,-	875,-	555,-	63,-	105,-	2.650,-	
3200	8/2	16	31	230	18.440,-	3.750,-	1.490,-	670,-	87,-	200,-	2.720,-	
5000	6/1,5	20	35	259	19.820,-	4.360,-	2.140,-	960,-	150,-	355,-	3.420,-	
7500	6/1,5	24	47	350	28.020,-	4.360,-	2.740,-	1.440,-	225,-	530,-	4.610,-	
10000	4/1	28	50	280	33.190,-	5.100,-	3.200,-	1.920,-	290,-	770,-	6.710,-	

Preise für Drahtseile S. 68./ For wire rope prices see page 68./ Prix du câble, voir page 68.

42/87 P

DRUCKLUFT-SEILWINDE/ PNEUMATIC WIREROPE WINCH/ TREUIL PNEUMATIQUE

Zum Heben* und Ziehen
for lifting* and pulling
treuil de levage* et de halage



* Bei Hubanwendungen ist ein Hub- und Senkbegrenzer erforderlich: 1.400,- €
If used for lifting, limit switch required: 1.400,- €
Pour une utilisation en levage, fins de course obligatoires: 1.400,- €

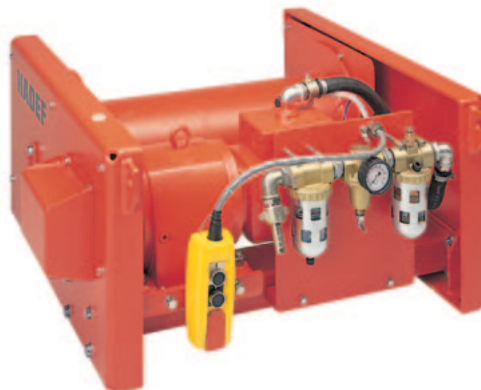

Tragfähigkeit		Seilgeschwindigkeit oberste Lage		Seil Ø	Seilaufnahme ⁽¹⁾		Stückpreis	Optionen/ Options / Options				
Capacity	Capacité	Wirerope speed in top rope layer			Wirerope storage ⁽¹⁾			Unit price	Gerillte Seiltrommel	Trennsteg mit Seilbefestigung	Erhöhung der Gesamtseilaufnahme um 10 m	Ausrückkupplung
1. Lage 1st layer 1ère couche	In oberster Seillage In top rope layer Dernière couche	Heben Lifting Levée	Senken Lowering Descente	Ø Câble	1. Lage 1st layer 1ère couche	Insgesamt Total Total	Prix	Grooved rope drum	Separating partition with wirerope fastening	Increase of wirerope storage by 10 m	Disengaging clutch	Maintenance unit ⁽²⁾
kg	kg	m/min	m/min	mm	m	m	€	€	€	€	€	€
500	320	15	28	6	24	179	7.860,-	440,-	245,-	40,-	60,-	-
990	650	10	17	9	25	145	10.050,-	585,-	380,-	48,-	79,-	2.140,-
1000	650	10	17	9	25	145	11.090,-	585,-	380,-	48,-	79,-	2.140,-
2000	1400	5	9	12	30	226	16.700,-	875,-	555,-	63,-	105,-	2.650,-
3200	2000	7	12	16	31	230	26.300,-	1.480,-	-	87,-	200,-	2.720,-
5000	3200	5	9	20	35	259	31.380,-	2.140,-	-	150,-	355,-	3.420,-
7500	5000	3	5	24	47	351	43.440,-	2.740,-	-	225,-	530,-	4.610,-
10000	6300	2,5	4	28	50	282	48.600,-	3.200,-	-	290,-	770,-	6.710,-

Bei 6 bar Luftdruck./ With air pressure 6 bar./ A 6 bar de pression de marche.
Über 10 m Steuerleitung nur nach Rückfrage./ Please contact us if more than 10 m control hose is desired./ A partir d'une commande de 10 m prix sur demande

(1) Nutzbare Seillänge bei ungerillter Trommel./ For ungrooved rope drum./ Capacité d'enroulement avec tambour lisse.
(2) Die Druckluftversorgung muss mit einer Wartungseinheit (bestehend aus: Wasserabscheider, Öl- und Druckminderer) ausgestattet werden. / Air supply must be fitted with a maintenance unit (consists of: water separator, oiler and air pressure reducer) / Le treuil est à raccorder à un ensemble de traitement d'air (avec manomètre, huileur, filtre et régulateur)

Steuerschalter als Hängetaster/ Pendant control switch/ Boîtier de commande avec arrêt d'urgence 560,- €
Steuerschlauch je m/ Air supply hose per m/ Mètre de câble de commande 27,- €
Filterschalldämpfer/ Filter sound absorber/ Filtre moteur anti-pollution 490,- €

43/86 P

DRUCKLUFT-SEILWINDE/ PNEUMATIC WIREROPE WINCH/ TREUIL PNEUMATIQUE

Zum Heben* und Ziehen
for lifting* and pulling
treuil de levage* et de halage

Liftboy



* Bei Hubanwendungen ist ein Hub- und Senkbegrenzer erforderlich: 780,- €
If used for lifting, limit switch required: 780,- €
Pour une utilisation en levage, fins de course obligatoires: 780,- €

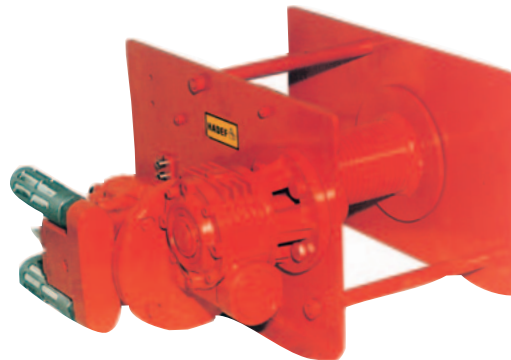

Tragfähigkeit	Seilgeschwindigkeit oberste Lage		Seil Ø	Seilaufnahme ⁽¹⁾		Stückpreis	Optionen/ Options / Options					
	Capacity	Wirerope speed in top rope layer		Wirerope Ø	Wirerope storage ⁽¹⁾		Unit price	Gerillte Seiltrommel	Trennsteg mit Seilbefestigung	Erhöhung der Gesamtseilaufnahme um 10 m		Ausrückkupplung
Capacité	Vitesse dernière couche		Ø Câble	Capacité d'enroulement ⁽¹⁾		Prix	Grooved rope drum	Separating partition with wirerope fastening	Increase of wirerope storage by 10 m		Disengaging clutch	Maintenance unit ⁽²⁾
1. Lage 1st layer 1ère couche	Heben Lifting Levée	Senken Lowering Descente	mm	1. Lage 1st layer 1ère couche	Insgesamt Total Total	€	€	€	Augmentation de la capacité d'enroulement de 10 m		Déblocage du tambour à vide	Ensemble FRL ⁽²⁾
	kg	m/min		m/min	m				m	ungerillt ungrooved lisse		
250	7	12	4	7,1	35	4.290,-	310,-	190,-	26,-	45,-	830,-	495,-
250	12	18	4	7,1	35	4.720,-	310,-	190,-	26,-	45,-	830,-	
500	4	7	6	5,7	30	4.520,-	360,-	230,-	30,-	54,-	900,-	
500	8	16	6	5,7	30	4.900,-	360,-	230,-	30,-	54,-	900,-	
500	12	16	6	5,7	30	6.170,-	360,-	230,-	30,-	54,-	900,-	515,-
990	6	12	8	8,4	30	8.740,-	510,-	310,-	58,-	115,-	1.430,-	
1000	6	12	8	8,4	30	9.430,-	510,-	310,-	58,-	115,-	1.430,-	
2000	3	6	11	8,0	30	11.710,-	570,-	360,-	63,-	135,-	1.520,-	635,-

Bei 6 bar Luftdruck./ With air pressure 6 bar./ A 6 bar de pression de marche.
Über 10 m Steuerleitung nur nach Rückfrage./ Please contact us if more than 10 m control hose is desired./ A partir d'une commande de 10 m prix sur demande

(1) Nutzbare Seillänge bei ungerillter Trommel./ For ungrooved rope drum./ Capacité d'enroulement avec tambour lisse.

(2) Die Druckluftversorgung muss mit einer Wartungseinheit (bestehend aus: Wasserabscheider, Öler und Druckminderer) ausgestattet werden. / Air supply must be fitted with a maintenance unit (consists of: water separator, oiler and air pressure reducer) / Le treuil est à raccorder à un ensemble de traitement d'air (avec manomètre, huileur, filtre et régulateur)

Steuerschalter als Hängetaster/ Pendant control switch/ Boîtier de commande avec arrêt d'urgence 560,- €
Steuerschlauch je m/ Air supply hose per m/ Mètre de câble de commande 27,- €
Filterschalldämpfer/ Filter sound absorber/ Filtre moteur anti-pollution 490,- €

Modelle/ Types/ Modèles

Winde mit Trennsteg
Separating partition
Treuil avec séparation sur tambour



Trommelfreilauf ab 2000 kg ohne Bremse
Declutchable rope drum without brake from 2000 kg up
Tambour débrayable sans frein à partir de 2000 kg

1.640,- €

Trommelfreilauf ab 2000 kg mit Bremse
Declutchable rope drum with brake from 2000 kg up
Tambour débrayable avec frein à partir de 2000 kg

3.810,- €



GV
galvanisch verzinkte Version
galvanized version
réalisation galvanisée

GV



GV
galvanisch verzinkt mit Trennsteg
galvanized winch with separation partition
réalisation galvanisée avec séparation sur tambour

GV



MV
Marine Version

MV



NEU · NEW
NOUVEAU

VA
Stainless Steel Version

Edelstahl
Stainless
Steel
Inox

VA



ATEX

CE II 3 GD T4

Zubehör/ Accessories/ Accessoires

Drahtseile
wireropes
câbles



87/73
Drahtseilklemme
wirerope clamp
serre-câble



107/99
Seilrolle mit Wälzlagerung
wirerope pulley
poulie avec roulement



108/99
Seilrollenbock
pedestal
support poulie



115/03
Drahtseilkloben
pulley block
moufle

238/10SCHNECKENRAD-HANDWINDE/ MANUAL WORM GEAR WIREROPE WINCH/
TREUIL MANUEL À VIS SANS FIN

Tragfähigkeit Capacity Capacité	Seil/ Wire rope/ Câble		Seilaufnahme Wire rope storage Capacité d'enroulement		Kurbelkraft Crank effort Effort à la manivelle	Trommel Ø Drum Ø Ø Tambour	Gewicht ohne Seil Weight without wire rope Poids sans câble	Stückpreis Unit price Prix
	Ø	Erf. Mindestbruchkraft Nec. minimum breaking load	1. Lage 1st layer 1ère couche	oberste Lage top layer total				
		Capacité minimale de rupture						
kg	mm	kN	m	m	daN (kg)	mm	kg	€
250	4	9	3	90	6	48	13	445,-
500	6	17	4	63	10	70	16	675,-
1000	8	34	5	65	13	102	29	810,-
1500	10	51	4	36	14	102	28	1.130,-
2000	11	67	5	58	11	133	60	1.980,-
3000	14	101	6	66	14	165	78	2.290,-
5000	18	168	6	38	14	219	117	3.390,-
7500	22	251	4	72	15	245	190	4.860,-

Modelle/ Types/ Modèles

Tragfähigkeit Capacity Capacité	Stückpreis / Unit price/ Prix			Tragfähigkeit Capacity Capacité	Stückpreis / Unit price/ Prix		
	galvanisch verzinkt galvanized version réalisation galvanisée	Marine Version	Edelstahl Stainless Steel Inox		1. Lage 1st layer 1ère couche	Standard	galvanisch verzinkt galvanized version réalisation galvanisée
							GV
kg	€	€	€	kg	€	€	
250	585,-	-	-	2 x 125	825,-	1.440,-	
500	875,-	1.780,-	2.400,-	2 x 250	1.060,-	1.790,-	
1000	1.030,-	-	-	2 x 500	1.250,-	2.000,-	
1500	1.410,-	2.670,-	3.190,-	2 x 750	1.570,-	2.340,-	
2000	2.550,-	-	-	2 x 1000	2.650,-	3.970,-	
3000	2.850,-	5.880,-	8.770,-	2 x 1500	2.890,-	4.310,-	
5000	4.380,-	7.320,-	-	2 x 2500	4.580,-	6.650,-	
7500	6.310,-	-	-				

260/76 450/13

STIRNRAD-HANDWINDE/ MANUAL SPUR GEAR WIREROPE WINCH/
TREUIL MANUEL

Tragfähigkeit Capacity Capacité	Seil/ Wirerope/ Câble		Seilaufnahme Wirerope storage Capacité d'enroulement		Kurbelkraft Crank effort Effort à la manivelle	Trommel Ø Drum Ø Tambour	Gewicht ohne Seil Weight without wirerope Poids sans câble	Stückpreis Unit price Prix	
	Ø	Erf. Mindest- bruchkraft Nec. minimum breaking load Capacité minimale de rupture	1. Lage 1st layer 1ère couche	oberste Lage top layer total				1. Lage 1st layer 1ère couche	Verzinkt Zinc plated Version zinguée
kg	mm	kN	m	m	daN (kg)	mm	kg	260/76 €	260/76 €
300	6	10	2,3	11,8	19	70	10	440,-	570,-
500	6	16	2,3	11,8	21	70	10	535,-	695,-
1000	8	32	3,4	12	18	102	15	870,-	1.120,-
2000	12	63	4,1	8	32	120	23	1.460,-	-
3000	12	95	3	7	30	120	23	2.080,-	-
								450/13	450/13
150	4	5,7	1	13	11	35	4	355,-	385,-



260/76

450/13

220/15

SEILWINDE/ WIREROPE WINCH/ TREUIL MANUEL

Tragfähigkeit Capacity Capacité	Seil/ Wirerope/ Câble		Seilaufnahme Wirerope storage Capacité d'enroulement	Kurbelkraft Crank effort Effort à la manivelle	Trommel Ø Drum Ø Tambour	Gewicht ohne Seil Weight without wirerope Poids sans câble	Stückpreis Unit price Prix
	Ø	Erf. Mindest- bruchkraft Nec. minimum breaking load Capacité minimale de rupture					
kg	mm	kN	m	daN (kg)	mm	kg	€
350	4	11	15	20	38	2	230,-
500	5	15	17	20	48	4	285,-
900	7	27	16	19	65	7	360,-



250/33

SICHERHEITS-WANDWINDE/ WALL WINCH/ TREUIL MANUEL

Tragfähigkeit Capacity Capacité	Seil/ Wirerope/ Câble		Seilaufnahme Wirerope storage Capacité d'enroulement		Kurbelkraft Crank effort Effort à la manivelle	Trommel Ø Drum Ø Tambour	Gewicht ohne Seil ⁽¹⁾ Weight without wirerope ⁽¹⁾ Poids sans câble ⁽¹⁾	Stückpreis Unit price Prix	
	Ø	Erf. Mindest- bruchkraft Nec. minimum breaking load Capacité minimale de rupture	1. Lage 1st layer 1ère couche	oberste Lage top layer total				1. Lage 1st layer 1ère couche	Mit Last- druckbremse with load pressure brake Avec frein à pression €
kg	mm	kN	m	m	daN (kg)	mm	kg	€	€
300	5	11	4,8	42,2	10,3	120	27 (34)	1.310,-	1.690,-
500	6	18	5,2	67,4	15,4	150	42 (50)	1.580,-	1.980,-
1000	9	36	6,1	15,3	16,4	200	80 (87)	2.970,-	3.380,-
1500	11	54	5,4	13,8	20,3	205	100 (110)	3.570,-	4.300,-



(1) Gewicht der Winde mit Bremsregler in Klammern/ In brackets: weight of winch with brake regulator/ Poids de treuil avec frein à pression entre parenthèses

Stahlwinde nach DIN 7355/ Steel Jack acc. to DIN 7355/ Cric à crémaillère selon DIN 7355

Trag- fähigkeit Capacity Capacité	Hubhöhe Lifting height Course de levage	Kurbelkraft Crank effort Effort à la manivelle	Hub pro Kurbel- umdrehung Lift per crank turn Course par tour de manivelle	Gewicht Weight Poids	Stückpreis Unit price Prix	
					Mit Sicherheitskurbel With crank Avec manivelle de sécurité €	Mit Ratschen- sicherheitskurbel With ratchet crank Avec manivelle de sécurité à cliquets €
kg	mm	daN (kg)	mm	kg	€	€
1500	350	25	14	13	415,-	510,-
3000	350	25	8	20	475,-	585,-
5000	350	25	4	27	585,-	665,-
10000	350	50	4	42	880,-	965,-



199/75

ALUMINIUM-SEILWINDE/ ALUMINIUM WIREROPPE WINCH/ TREUIL MANUEL ALUMINIUM

Tragfähigkeit Capacity Capacité	Seil/ Wirerope/ Câble		Seilaufnahme Wirerope storage Capacité d'enroulement		Kurbelkraft Crank effort Effort à la manivelle	Gewicht ohne Seil Weight without wirerope Poids sans câble	Stückpreis Unit price Prix avec
	Ø	Erf. Mindest- bruchkraft Nec. minimum breaking load Capacité minimale de rupture	1. Lage 1st layer 1ère couche	6. Lage 6. layer 6ème couche			
1. Lage 1st layer 1ère couche	mm	kN	m	m	1. Lage 1st layer 1ère couche	kg	€
kg	mm	kN	m	m	daN (kg)	kg	€
63	3	3	2,0	18	10	3	340,-
125	3	5	2,0	18	12	3	395,-
250	4	9	1,4	14	16	5	525,-



ALU

200/77

SEILWINDE/ WIREROPPE WINCH/ TREUIL MANUEL

Seilzugfähig- keit Pulling rope force Capacité	Seil/ Wirerope/ Câble		Seilaufnahme Wirerope storage Capacité d'enroulement		Kurbelkraft Crank effort Effort à la manivelle	Gewicht ohne Seil Weight without wirerope Poids sans câble	Stückpreis mit Kurbel Unit price with crank Prix avec manivelle
	Ø	Erf. Mindest- bruchkraft Nec. minimum breaking load Capacité minimale de rupture	1. Lage 1st layer 1ère couche	oberste Lage top layer total			
1. Lage 1st layer 1ère couche	mm	kN	m	m	1. Lage 1st layer 1ère couche	kg	€
kg	mm	kN	m	m	daN (kg)	kg	€
50	3	2	0,4	5,3	8	1,0	200,-
100	3	4	0,45	7,8	6	2,1	300,-



ALU

190/94

192/98

EDELSTAHL-SEILWINDE/ STAINLESS STEEL WIREROPPE WINCH/ TREUIL MANUEL INOX

Tragfähigkeit Capacity Capacité	Seil/ Wirerope/ Câble		Seilaufnahme Wirerope storage Capacité d'enroulement		Kurbelkraft Crank effort Effort à la manivelle	Gewicht ohne Seil Weight without wirerope Poids sans câble	Stückpreis Unit price Prix avec	
	Ø	Erf. Mindest- bruchkraft Nec. minimum breaking load Capacité minimale de rupture	1. Lage 1st layer 1ère couche	oberste Lage top layer total				
1. Lage 1st layer 1ère couche	mm	kN	m	m	1. Lage 1st layer 1ère couche	kg	€	
kg	mm	kN	m	m	daN	kg	€	
192/98	500	6	18	4,9	25	17	10	960,-
190/94	500	6	18	4,9	25	17	11	1.520,-

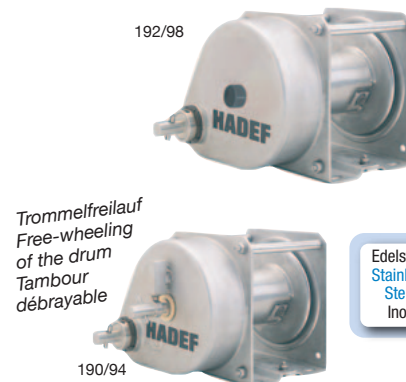

Trommelfreilauf
Free-wheeling
of the drum
Tambour
débrayable

Edelstahl
Stainless
Steel
Inox

194/17

EDELSTAHL-SEILWINDE/ STAINLESS STEEL WIREROPPE WINCH/ TREUIL MANUEL INOX

Seilzugfähig- keit Pulling rope force Capacité	Seil/ Wirerope/ Câble		Seilaufnahme Wirerope storage Capacité d'enroulement		Kurbelkraft Crank effort Effort à la manivelle	Gewicht ohne Seil Weight without wirerope Poids sans câble	Stückpreis mit Kurbel Unit price with crank Prix avec manivelle
	Ø	Erf. Mindest- bruchkraft Nec. minimum breaking load Capacité minimale de rupture	1. Lage 1st layer 1ère couche	oberste Lage top layer total			
1. Lage 1st layer 1ère couche	mm	kN	m	m	1. Lage 1st layer 1ère couche	kg	€
kg	mm	kN	m	m	daN (kg)	kg	€
1000	8	34	3	33	11	27	1.810,-
1500	10	51	3	21	12	27,5	2.110,-



Option
Ex

Edelstahl
Stainless
Steel
Inox

ZUBEHÖR/ ACCESSORIES/ ACCESSOIRES

**Drahtseile/ Wireropes / Câble/ verzinkt/ zinc plated/ zingué /
Bruchfestigkeit/ breaking load/ résistance de 1770 N/mm²**

Figur/ Type/ Série

238/10, 250/33, 260/76, 430/91, 42/87 ab/ 7500 kg,
190/94, 192/98, 220/97 bis 500 kg, 194/17

Figur/ Type/ Série

200/77, 199/75, 220/15 ab 650 kg
43/86, 42/87 bis 5000 kg

Seil Ø Wirerope Ø Câble Ø mm	Preis Price Prix m/ €
3 + 4	7,-
5	8,-
6	8,-
8	8,-
9	9,-
10	10,-
11	13,-
12	13,-
14 + 15	14,-
16	15,-
18	16,-
20	18,-
22	20,-
24	25,-
26 + 27	37,-
28	29,-

Seil Ø Wirerope Ø Câble Ø mm	Preis Price Prix m/ €
3 + 4	9,-
5	11,-
6 + 7	11,-
8	13,-
9	13,-
10	15,-
12	17,-
13	19,-
14	19,-
16	19,-
18	31,-
20	25,-

Drahtseil-Konstruktion 18 x 7 + 1 SE - DIN 3069.
Drehungsfrei bzw. drehungsarme Drahtseile über
20 mm Ø - auf Anfrage
Wireropes exceeding 20 mm Ø on request.
Câbles à partir de 20 mm Ø sur demande.

Bis/ up to/ jusqu'à 9 mm Ø - Konstr. 6 x 19 + 1 SE - DIN 3060;
Ab/ from/ à partir de 10 mm Ø - Konstr. 6 x 36 + 1 SE - DIN 3064

85/25**Schraubschäkel/
Screw Shackles/
Manille**

Tragfähigkeit Capacity Capacité kg	Nummer Number No.	Bolzenstärke Bolt Epais axe mm	Stückpreis Price Prix €
100	0,1	5	13,-
250	0,25	8	13,-
400	0,4	10	13,-
1000	1	16	22,-
1600	1,6	20	28,-
2000	2	22	41,-
3150	3	27	57,-
4000	4	30	68,-
5000	5	36	91,-
6300	6	39	115,-
8000	8	45	180,-
10000	10	48	205,-
12500	12	52	290,-
16000	16	60	400,-
20000	20	68	570,-
25000	25	72	890,-

86/25**Herzkäusche/
Heart Shaped Thimble/
Cosse**

Verpressen von Herzkäuschen
an Drahtseilen/
Swaged fitting of heart shaped
thimbles on wireropes/
Sertissage de cosse sur câble

Bis Seil Ø Up to rope Ø Jusqu'à câble Ø mm	Stückpreis Unit price Prix €
6	10,-
8	11,-
12	13,-
14	14,-
16	15,-
18	22,-
20	26,-
24	28,-
28	41,-

Bis Seil Ø Up to rope Ø Jusqu'à câble Ø mm	Preis Price Prix €
6	18,-
8	22,-
10	25,-
12	28,-
14	30,-
16	38,-
18	48,-
20	58,-

Für stärkere Seile: Preis auf Anfrage/
For larger rope Ø - prices on request/
Autres câbles, sur demande

79/25**Ösenhaken/
Eye Hook/
Crochet**

Tragfähigkeit Capacity Capacité kg	Preis Price Prix €
500	20,-
1000	27,-
1250	31,-
1600	38,-
2000	46,-
2500	53,-
3200	72,-
4000	85,-
5000	135,-
6300	185,-
8000	230,-
10000	295,-

87/73**Drahtseilklemme/
Wire Rope Clamp/
Serre-câble**

Bis Seil Ø Up to rope Ø Jusqu'à câble Ø mm	Stückpreis Unit price Prix €
5	10,-
10	14,-
16	26,-
22	30,-
30	68,-

**107/99 - Seilrolle mit Wälzlagerung/ Wirerope Pulley/ Poulie avec roulement
108/99 - Seilrollenbock/ Pedestal/ Poulie avec support**

Tragfähigkeit Capacity Capacité kg	Außen Ø Outer Ø Ø Extérieur mm	Rollen Ø Sheave Ø Ø De roulement mm	Max. Seil Ø Max. wireope Ø Ø de câble maxi. (1 Em) mm	Stückpreis Unit price Prix	
				107/99 €	108/99 €
250	85	60	6	71,-	195,-
500	125	90	9	81,-	205,-
1000	180	135	13	125,-	270,-
2000	240	185	18	220,-	395,-
3200	300	230	23	380,-	655,-
5000	360	280	27	610,-	1.070,-

deutlich reduzierter Seilverschleiß durch
qualitativ hochwertige Oberfläche
high quality surface treatment
usure du câble réduite, grâce à un état
de surface de très haute précision



107/99



108/99

**105/03 - Seilrolle aus Sphäroguss mit Rotgussbuchse/ Wirerope Pulley, spheroidal graphite iron with red bronze bushing/ Poulie
115/03 - Drahtseilkloben/ Wirerope Pulley Block/ Moufle**

Tragfähigkeit Capacity Capacité kg	Außen Ø Outer Ø Ø Extérieur mm	Max. Seil Ø Max. wireope Ø Ø de câble maxi. (1 Em) mm	Stückpreis Unit price Prix	
			105/03 €	115/03 €
500	75	8	71,-	190,-
1000	100	10	92,-	230,-
1500	125	13	130,-	310,-
2000	150	16	190,-	395,-
3000	178	19	240,-	515,-



105/03



115/03

147/05

SEILZUG/ WIREROPE PULL HOIST/
TREUIL À CÂBLE PASSANT EN ALUMINIUM

Gehäuse aus Aluminium
Aluminium body
Carter en aluminium

ALU



Zug- und Tragfähigkeit Pulling rope force Capacité en levage	Hebelkraft bei Vollast Lever force at full load Effort au levier en pleine charge	Seilvorschub je Doppelhub Rope travel per double stroke of lever Course du câble par déplacement du levier	Seil ⁽¹⁾ Wirerope ⁽¹⁾ Câble ⁽¹⁾		Gerätegewicht ohne Seil Hoist weight without rope Poids sans câble	Seilgewicht je m Weight per m rope Poids par mètre de câble	Basispreise/ Basic Prices/ Prix de base				Mehrpreise/ Add. Prices/ Suppléments			
			Ø	Erf. Mindestbruchkraft Nec. minimum breaking load Capacité minimale de rupture			Mit Hebelrohr ohne Zugseil With lever, without rope Avec levier sans câble	Grundaustattung kompl. Basic hoist complete Base complet		Zugseil mit Haken u. Spitze auf Handhaspel Rope with hook and tapered end on handreel Câble avec crochet sur touret		Zugseil je Meter (ab 20 m) Rope per m (exceeding 20m) Prix câble au mètre (à partir de 20m)	Handhaspel für 30 m Seil Hand reel for 30 m rope Touret pour 30 m de câble	Seilkonfektion. mit Haken u. Spitze Rope fitted with hook + tapered end Montage du câble avec crochet
								Seil Rope Câble	€	m	€			
800	341	52	8,3	40	6,4	0,25	340,-	20	455,-	20	115,-	10,-	21,-	28,-
1600	400	55	11	80	12	0,51	495,-	20	650,-	20	155,-	11,-	24,-	42,-
3200	438	28	16	160	23	1	725,-	20	980,-	20	260,-	12,-	27,-	56,-
5400	850	25	20	270	61	1,65	1.340,-	20	1.650,-	20	310,-	16,-	37,-	83,-

(1) Spezialseil/ Special wire rope/ Câble spécial

148/19

SEILZUG/ WIREROPE PULL HOIST/
TREUIL À CÂBLE PASSANT

Gehäuse aus Stahl
Steel body
Carter en acier



Zug- und Tragfähigkeit Pulling rope force Capacité en levage	Hebelkraft bei Vollast Lever force at full load Effort au levier en pleine charge	Seilvorschub je Doppelhub Rope travel per double stroke of lever Course du câble par déplacement du levier	Seil ⁽¹⁾ Wirerope ⁽¹⁾ Câble ⁽¹⁾		Gerätegewicht ohne Seil Hoist weight without rope Poids sans câble	Seilgewicht je m Weight per m rope Poids par mètre de câble	Basispreise/ Basic Prices/ Prix de base				Mehrpreise/ Add. Prices/ Suppléments			
			Ø	Erf. Mindestbruchkraft Nec. minimum breaking load Capacité minimale de rupture			Mit Hebelrohr ohne Zugseil With lever, without rope Avec levier sans câble	Grundaustattung kompl. Basic hoist complete Base complet		Zugseil mit Haken u. Spitze auf Handhaspel Rope with hook and tapered end on handreel Câble avec crochet sur touret		Zugseil je Meter (ab 20 m) Rope per m (exceeding 20m) Prix câble au mètre (à partir de 20m)	Handhaspel für 30 m Seil Hand reel for 30 m rope Touret pour 30 m de câble	Seilkonfektion. mit Haken u. Spitze Rope fitted with hook + tapered end Montage du câble avec crochet
								Seil Rope Câble	€	m	€			
800	353	52	8,3	40	8,1	0,25	405,-	20	515,-	20	115,-	10,-	21,-	28,-
1600	412	55	11	80	15,1	0,51	600,-	20	755,-	20	155,-	11,-	24,-	42,-
3200	441	28	16	160	25,7	1	870,-	20	1.020,-	20	260,-	12,-	27,-	56,-

(1) Spezialseil/ Special wire rope/ Câble spécial

Krane Cranes Ponts

Einträger-Deckenkrane
Single Girder Underslung Cranes
Pont roulant suspendu

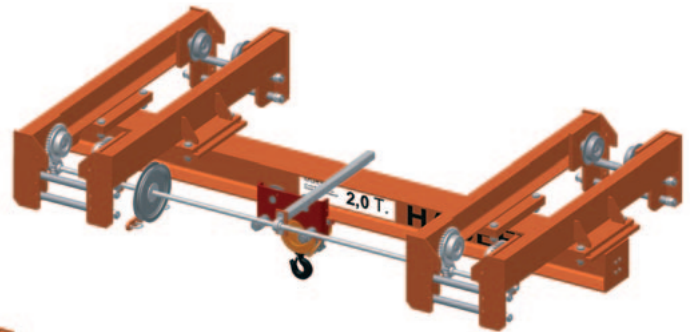

EDHH
 hand/ manual/ manuel

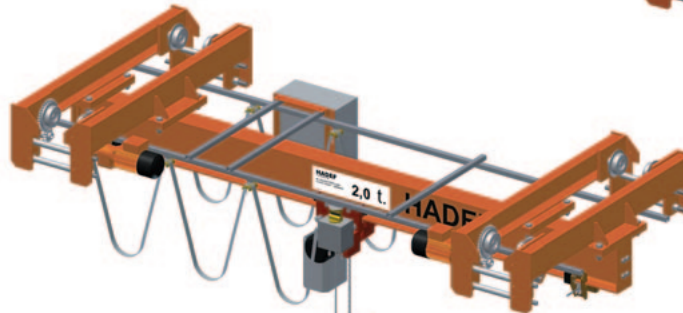

EDEE
 elektrisch/ electric/ électrique

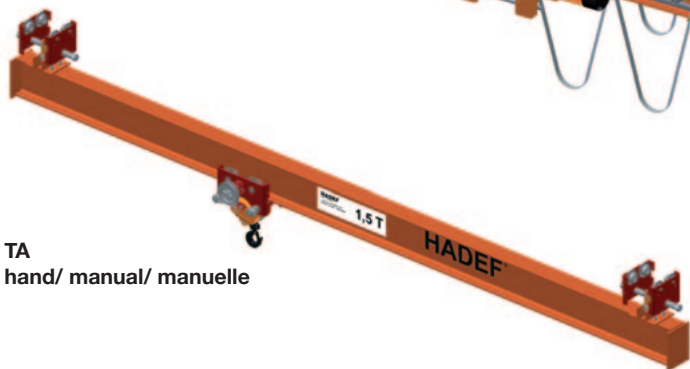

TA
 hand/ manual/ manuelle

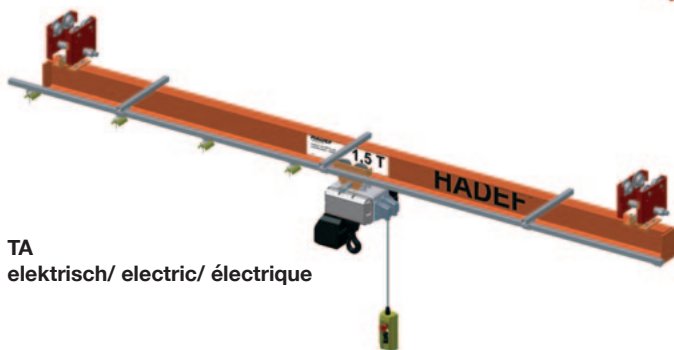

TA
 elektrisch/ electric/ électrique

Deckenkran als Gelenkkran
Articulated Underslung Crane
Poutre roulante

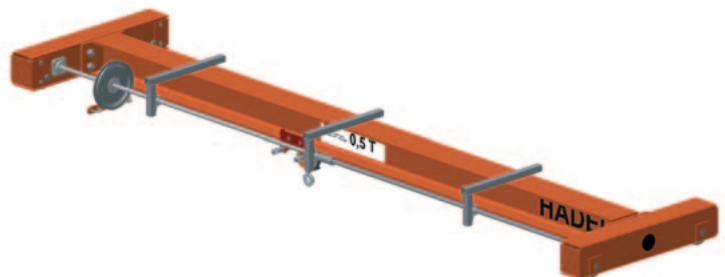

EHH
 hand/ manual/ manuel

Einträger-Brückenkrane
Single Girder Overhead Travelling Cranes
Pont roulant posé

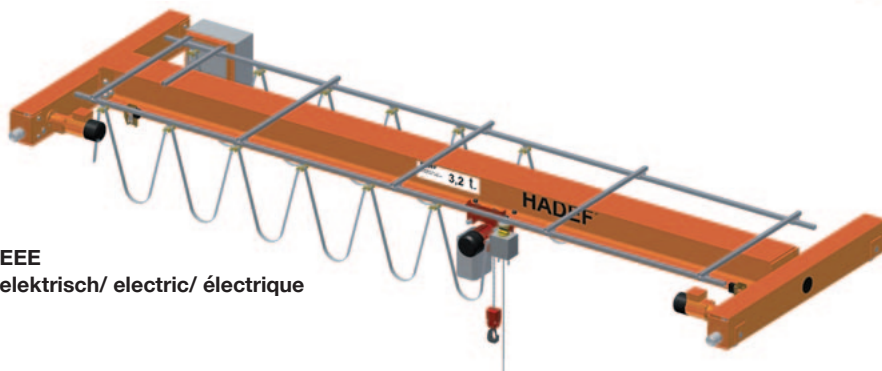

EEE
 elektrisch/ electric/ électrique

HADEF Krane sind auch als Adapterkrane (**ohne Hauptträger**) lieferbar. Diese Version bietet den Vorteil, dass der Hauptträger vor Ort bestellt und montiert werden kann. Dies spart Transportkosten.

HADEF Cranes are also available as Adapter Cranes (**without main beam**).

This helps to reduce expensive costs for transport as only components are supplied. The main beam can be bought nearby the site and installed there.

Nous proposons aussi des Kits-ponts roulants (**sans poutre**). Cela permet de réduire les coûts de transport. La poutre peut être achetée près du site d'installation et être installée sur place.

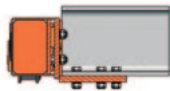
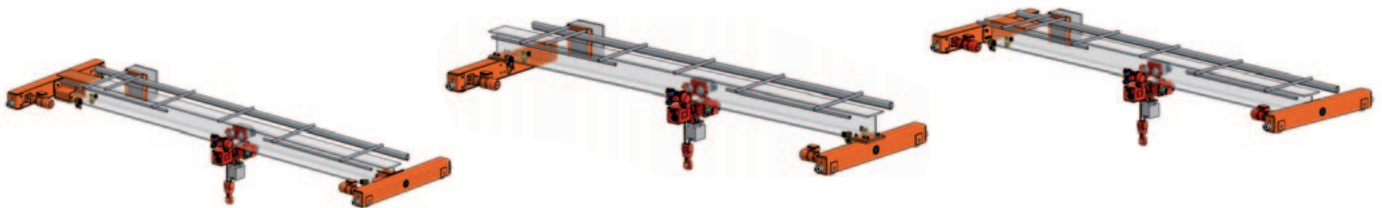

Adapter A
Adapter A
Kit pont version A

- 1 Satz anschraubbare Adapter
- 1 set adapters with screw fittings
- Visserie à boulonner sur le côté
- 1 Satz Kopfräger
- 1 set end carriages
- 1 paire de sommiers
- Ketten für 6 m Laufbahnhöhe
- Chains for 6 m track height
- Chaîne pour une hauteur de levée de 6 m

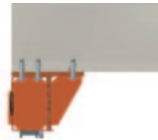

Adapter B
Adapter B
Kit pont version B

- 1 Satz anschraubbare Adapterplatten für auflegbaren Hauptträger
- 1 set adapter plates with screw fittings for main beam fastened on end carriages
- Plaques et contre-plaques à boulonner sur le dessus
- 1 Satz Kopfräger
- 1 set end carriages
- 1 paire de sommiers
- Ketten für 6 m Laufbahnhöhe
- Chains for 6 m track height
- Chaîne pour une hauteur de levée de 6 m



Adapter C
Adapter C
Kit pont version C

- 1 Satz anschweißbare Adapterplatten
- 1 set weldable adapter plates
- Plaques et contre-plaques à souder
- 1 Satz Kopfräger
- 1 set end carriages
- 1 paire de sommiers
- Ketten für 6 m Laufbahnhöhe
- Chains for 6 m track height
- Chaîne pour une hauteur de levée de 6 m

Im Standard-Lieferumfang enthalten:
Standard without add. price:
Standard sans prix sup.:



Sicherheits-Funksteuerung +
Schleifleitung
Safety radio control + plastic bus way
Radio commande de sécurité + gaine
d'alimentation



Optional gegen Mehrpreis:
As option against add. price:
En option - prix supplémentaire:

- Verfahrbarer Hängetaster
Movable Pendant push button control
Commande mobile avec boîte à boutons
- Schleppkabel
Trailing cable
Alimentation par câble plat
- Energiekette
Energy chain
Enrouleur

- Kranfahrwerke einstellbar
Adjustable crane trolleys
Portée ajustable et chariots réglables



- Last- und Handkette
für 6 m Laufbahnhöhe
Load and hand chain
for 6 m track height
Prévue en standard
pour 6 m de hauteur de levée



Kranfahrwerk mit Gelenken
with articulated
crane trolleys
avec chariots ponts
articulés

Tragfähigkeit Capacity Capacité	Spannweite bis Span up to Portée jusqu'à	Max. Flanschbreite des Laufbahnträgers Max. flange width of runway beam Largeur maxi du fer de roulement	Mehrpriß für größere Flanschbreite des Laufbahnträgers bis Add. price for larger flange widths of runway beam up to Supplément pour largeur de fer jusqu'à	mit Stirnradflaschenzug with Spur Gear Hoist avec Palan Manuel		Hubgeschwindigkeit Lifting speed Vitesses de levée	mit Elektro-Kettenzug with Electric Chain Hoist avec Palan Électrique		
				Kran komplett + 8/12 + 208 Crane complete + 8/12 + 208 Poutre roulante complète + 8/12 + 208	Adapterkran + 8/12 + 208 (1) Adapter crane + 8/12 + 208 (1) Kit Poutre roulante + 8/12 + 208 (1)		Kran komplett + 62/05 R Crane complete + 62/05 R Poutre roulante Complète + 62/05 R	Adapterkran + 62/05 R (1) Adapter crane + 62/05 R (1) Kit Poutre roulante + 62/05 R (1)	
kg	m	mm	mm	€	Preis Price Prix €	Preis Price Prix €	Preis Price Prix €	Preis Price Prix €	
250	4	180	300	125,-	1.910,-	1.620,-	8,0/2,0	3.200,-	2.830,-
	5				2.080,-	1.620,-		3.420,-	2.950,-
	6				2.230,-	1.620,-		3.590,-	3.060,-
	7				2.390,-	1.620,-		3.960,-	3.150,-
500	4	180	300	290,-	1.980,-	1.620,-	8,0/2,0	3.490,-	3.150,-
	5				2.460,-	1.620,-		4.010,-	3.260,-
	6				2.630,-	1.620,-		4.280,-	3.360,-
	7				2.940,-	1.620,-		4.660,-	3.490,-
1000	4	180	300	290,-	2.530,-	2.300,-	4,0/1,0	4.060,-	3.310,-
	5				2.830,-	2.300,-		4.420,-	3.420,-
	6				3.040,-	2.300,-		4.710,-	3.540,-
	7				3.520,-	2.300,-		5.210,-	3.660,-
1250	4	173	300	530,-	3.070,-	2.980,-	-	-	-
	5				3.330,-	2.980,-		-	-
	6				3.600,-	2.980,-		-	-
	7				4.090,-	2.980,-		-	-
1500	4	173	300	530,-	3.070,-	2.980,-	-	-	-
	5				3.330,-	2.980,-		-	-
	6				3.600,-	2.980,-		-	-
	7				4.090,-	2.980,-		-	-

(1) Ohne Hauptträger. Erklärung siehe Seite 73./ Without main beam. Explanation see page 73./ Sans poutre. Explication voir page 73.

Bei der Bestellung bitte das Kranbahn- und Hauptträgerprofil angeben.
Please indicate craneway profile and main girder profile when placing an order.
Merci d'indiquer le profil du fer de roulement et le profil de la poutre à la commande.



- Last- und Handkette für 6 m Laufbahnhöhe
Load and hand chain for 6 m track height
Prévue en standard pour 6 m de hauteur de levée

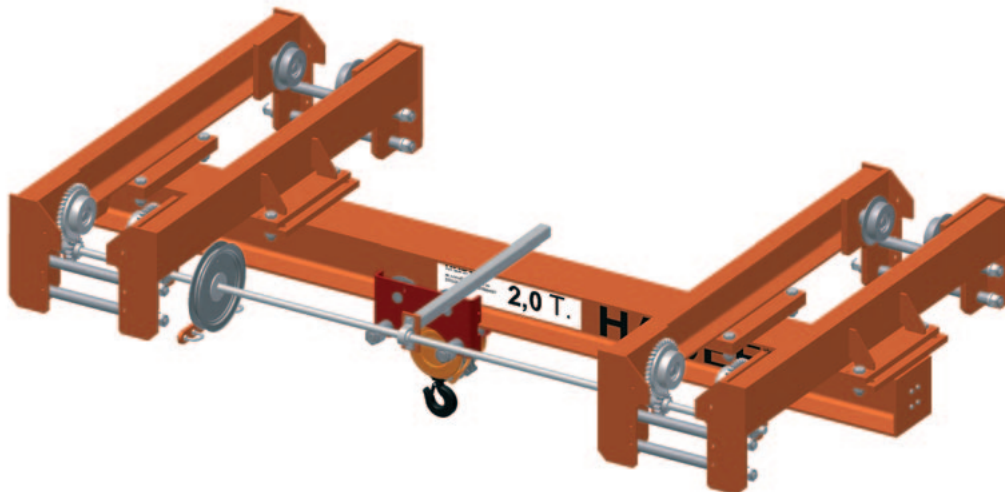

				Mit Stirnradflasenzug/ With Spur Gear Hoist Avec Palan Manuel 27/12 HH			Mit Stirnradflasenzug 29/12 HH extrem kurze Bauart With Spur Gear Hoist 29/12 HH ultralow headroom Avec Palan Manuel 29/12 HH hauteur perdue réduite		
Tragfähigkeit	Spannweite bis	Radstand	Laufrad Ø	Kettenstränge	Kran komplett	Adapter C	Kettenstränge	Kran komplett	Adapter C
Capacity	Span up to	Wheel base	Wheel Ø	Chain falls	Crane complete	Adapter C	Chainfalls	Crane complete	Adapter C
Capacité	Portée jusqu'à	Entre-axe galets	Ø Galets	Brins de chaîne	Pont roulant complet	Kit pont version C	Brins de chaîne	Pont roulant complet	Kit pont version C
kg	m	mm	mm		Preis Price Prix	Preis Price Prix		Preis Price Prix	Preis Price Prix
					€	€		€	€
1000	7	1200	120	1	7.210,-	5.260,-	2	9.170,-	7.210,-
	10				9.070,-	6.390,-		11.030,-	8.350,-
	14	1600	150		11.330,-	7.320,-		13.190,-	9.270,-
2000	7	1200	120	1	8.040,-	5.770,-	2	10.410,-	8.140,-
	10				9.890,-	6.490,-		12.260,-	8.860,-
	14	1600	150		12.160,-	7.830,-		14.530,-	10.300,-
3000	7	1600	150	2	9.480,-	6.800,-	2	12.160,-	9.380,-
	10				11.030,-	7.520,-		13.700,-	10.100,-
	14				12.980,-	8.450,-		15.660,-	11.030,-
5000	6	1600	150	2	10.610,-	7.730,-	4	13.810,-	10.920,-
	10				12.470,-	8.550,-		15.660,-	11.750,-
	14				2000	200		16.380,-	11.030,-
10000	7	2000	200	4	16.380,-	13.090,-	2	22.770,-	19.470,-
	10				18.540,-	13.810,-		25.030,-	20.190,-
	14		250		22.150,-	14.730,-		28.640,-	21.120,-

(1) Ohne Hauptträger. Erklärung siehe Seite 73./ Without main beam. Explanation see page 73./ Sans poutre. Explication voir page 73.

Bei der Bestellung bitte das Kranbahn- und Hauptträgerprofil angeben.
Please indicate craneway profile and main girder profile when placing an order.
Merci d'indiquer le profil du fer de roulement et le profil de la poutre à la commande.

EDHH Adapter C
Adapter C
Kit pont version C

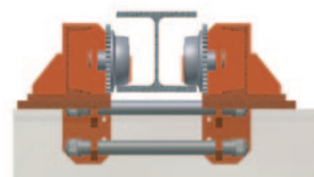

- Last- und Handkette für 6 m Laufbahnhöhe
Load and hand chain for 6 m track height
Prévue en standard pour 6 m de hauteur de levée

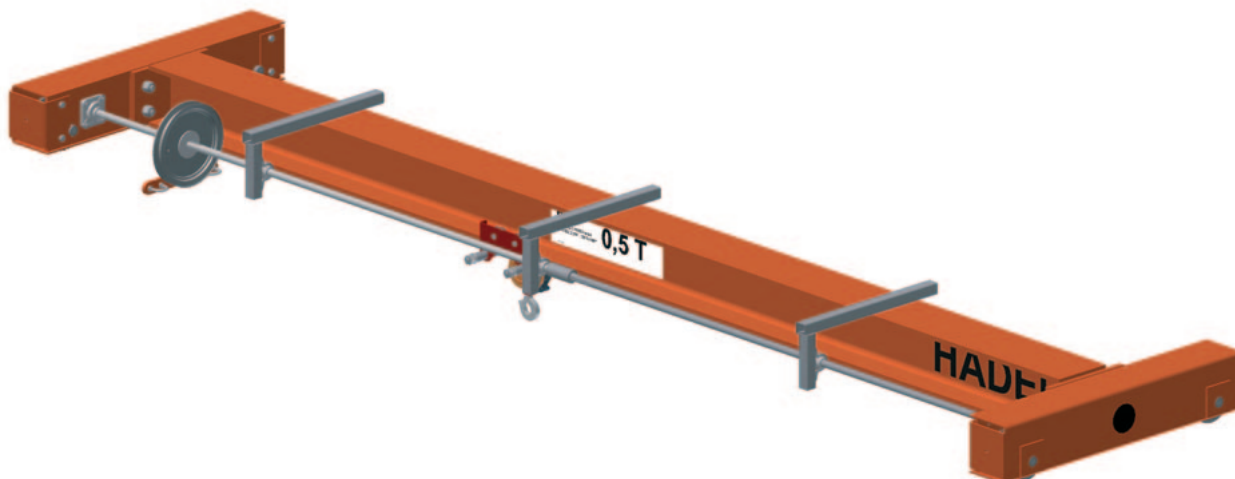

Tragfähigkeit Capacity Capacité kg	Spannweite bis Span up to Portée jusqu'à m	Kettenstränge Chain falls Brins de chaîne	Mit Stirnradflaschenzug 27/12 HH With Spur Gear Hoist 27/12 HH Avec Palan Manuel 27/12 HH		Mit Stirnradflaschenzug 29/12 HH extrem kurze Bauart With Spur Gear Hoist 29/12 HH ultralow headroom Avec Palan Manuel 29/12 HH hauteur perdue réduite		
			Kran komplett Crane Complete Pont roulant complet Preis Price Prix €	Adapter C Adapter C Kit pont version C Preis Price Prix €	Kran komplett + Hebezeug Crane complete + hoist Pont roulant complet Preis Price Prix €	Adapter C Adapter C Kit-pont version C Preis Price Prix €	
1000	6	1	6.390,-	4.850,-	1	8.550,-	7.110,-
	10		7.940,-	5.460,-		10.100,-	7.730,-
	14		9.890,-	6.180,-		12.060,-	8.350,-
2000	6	1	7.210,-	5.460,-	2	9.890,-	8.140,-
	10		9.070,-	6.080,-		11.750,-	8.760,-
	14		10.720,-	6.700,-		13.390,-	9.480,-
3000	6	2	8.240,-	6.080,-	2	11.130,-	9.070,-
	10		9.890,-	6.700,-		12.880,-	9.690,-
	14		11.640,-	7.320,-		14.630,-	10.300,-
5000	6	2	10.000,-	7.420,-	2	13.500,-	11.030,-
	10		13.090,-	9.480,-		16.480,-	13.090,-
	14		15.040,-	10.000,-		18.540,-	13.600,-
7500	7	3	14.420,-	11.640,-	4	22.770,-	19.990,-
	10		16.900,-	12.880,-		25.140,-	21.330,-
	14		19.270,-	13.390,-		27.510,-	21.840,-
10000	6	4	15.250,-	12.570,-	4	22.360,-	19.780,-
	10		17.510,-	13.090,-		24.620,-	20.300,-
	14		22.150,-	15.150,-		29.260,-	22.360,-



EHH Adapter C
Adapter C
Kit pont version C

(1) Ohne Hauptträger. Erklärung siehe Seite 73./ Without main beam. Explanation see page 73./ Sans poutre. Explication voir page 73.

Bei der Bestellung bitte das Hauptträgerprofil angeben./ Please indicate main girder profile when placing an order./ Merci d'indiquer le profil de la poutre à la commande.

EDEE

DECKENKRAN/ UNDERSLUNG CRANE/ PONT ROULANT SUSPENDU

- Lastkette für 6 m Laufbahnhöhe
Load chain for 6 m track height
Prévue en standard pour 6 m de hauteur de levée

- Funksteuerung inkl. Endschalter
Kran- und Katzfahrt, Hubwerk und Hupe
Radio control incl. limit switch for crane and trolley travel and lifting, incl. horn
Radio commande inclus fins de course palan, chariot et pont et avertisseur sonore

- Für stufenlose Kranfahrgeschwindigkeit von 0,5 - 20 m/min.
Steuerung durch zweistufigen Drucktaster mit eingestellten Rampenzeiten
For continuous crane speed 0,5 - 20 m/min. Control by two-step push button with set ramps
Pour vitesses de translation variables de 0,5 à 20 m/min. par accélérateur de vitesse

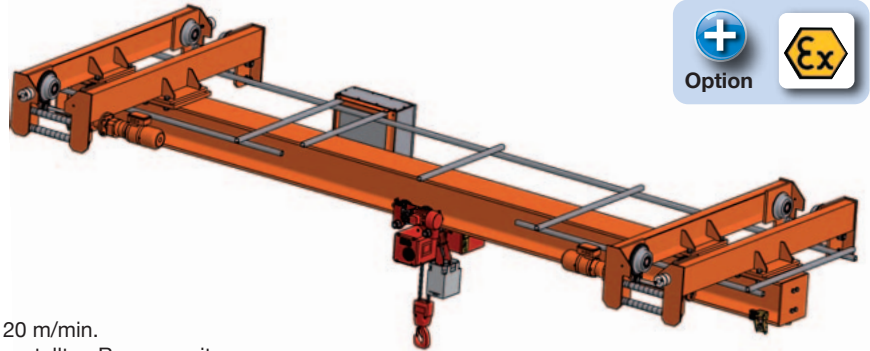

Mit Elektro-Kettenzug / With Electric Chain Hoist / Avec palan électrique à chaîne																	
				66/04 AK			29/06 EE extrem kurze Bauart ultralow headroom/ hauteur perdue réduite			62/05 E							
Tragfähigkeit	Spannweite bis	Radstand	Laufrad Ø	Hubgeschwindigkeit	Kran Komplett	Adapter C	Hubgeschwindigkeit	Kran Komplett	Adapter C	Hubgeschwindigkeit	Kran Komplett	Adapter C					
Capacity	Span up to	Wheel base	Wheel Ø	Lifting Speed	Crane complete	Adapter C	Lifting Speed	Crane Complete	Adapter C	Lifting Speed	Crane Complete	Adapter C					
Capacité	Portée jusqu'à	Entre-axe galets	Ø Galets	Vitesses de levée	Pont roulant complet	Kit pont version C	Vitesses de levée	Pont complet	Kit pont version C	Vitesses de levée	Pont roulant complet	Kit pont version C					
kg	m	mm	mm	m/min	Preis Price Prix	Preis Price Prix	m/min	Preis Price Prix	Preis Price Prix	m/min	Preis Price Prix	Preis Price Prix					
					€	€		€	€		€	€					
1000	7	1200	120	4,5/ 1,1	15.350,-	12.260,-	4,5/ 1,1	20.090,-	17.000,-	4,0/ 1,0	14.530,-	11.330,-					
	9				16.280,-	12.470,-		21.020,-	17.210,-		15.350,-	11.540,-					
	12	18.750,-	13.810,-		23.490,-	18.540,-		17.820,-	12.880,-								
	15	22.560,-	16.180,-		27.300,-	20.910,-		21.630,-	15.250,-								
2000	7	1200	120	4,0/ 1,0	17.100,-	13.500,-	4,0/ 1,0	22.460,-	18.850,-	5,0/ 1,25	16.070,-	12.470,-					
	9				17.820,-	13.700,-		23.180,-	19.060,-		16.790,-	12.670,-					
	12	20.300,-	15.040,-		25.650,-	20.400,-		19.160,-	14.010,-								
	13	22.360,-	16.590,-		27.710,-	21.940,-		21.330,-	15.560,-								
	15	23.800,-	17.410,-		29.150,-	22.770,-		22.770,-	16.380,-								
3200	7	1600	150	4,0/ 1,0	19.470,-	15.760,-	4,0/ 1,0	24.830,-	21.120,-	2,8/ 0,7	30.900,-	27.090,-					
	9				20.400,-	15.970,-		25.650,-	21.330,-								
	12	21.940,-	16.280,-		27.300,-	21.630,-											
	13	23.800,-	17.820,-		29.150,-	23.180,-											
5000	6	1600	150	4,0/ 1,0	20.190,-	16.590,-	2,8/ 0,7	28.430,-	24.830,-	2,0/ 0,5	31.420,-	27.200,-					
	10				23.390,-	18.440,-		31.630,-	26.680,-								
	13	24.720,-	18.750,-		32.960,-	26.990,-											
	15	25.960,-	18.960,-		34.200,-	27.200,-											
6300	6	2000	200	5,4/ 1,35	25.450,-	21.630,-	2,0/ 0,5	30.900,-	27.090,-	2,8/ 0,7	37.190,-	32.350,-					
	7				25.960,-	21.740,-		31.420,-	27.200,-								
	10	27.300,-	22.050,-		32.760,-	27.510,-											
	12	28.430,-	22.250,-		33.890,-	27.710,-											
8000	15	2000	250	2,8/ 0,7	30.290,-	22.560,-	2,8/ 0,7	35.750,-	28.020,-	2,8/ 0,7	39.350,-	32.660,-					
	8				34.920,-	26.370,-		41.510,-	33.070,-								
10000	10	2000	250		2,8/ 0,7	30.600,-		25.650,-	2,8/ 0,7				37.190,-	32.350,-	2,8/ 0,7	39.350,-	32.660,-
	11					31.930,-		25.860,-					38.530,-	32.550,-			
	12			32.660,-		25.960,-	39.350,-	32.660,-									
					33.270,-	26.060,-		39.870,-	32.760,-								

EDEE
Adapter C/ Adapter C/
Kit pont version C

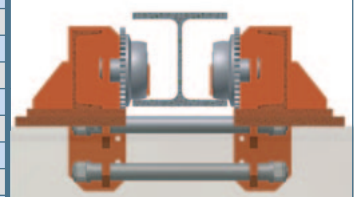

(1) Ohne Hauptträger. Erklärung siehe Seite 73./ Without main beam. Explanation see page 73./ Sans poutre. Explication voir page 73.

Optional mit separat verfahrbarer Steuerung für den Kran komplett: 450,-€
As option with movable pendant control for the complete crane: 450,-€
En option avec commande mobile avec boîte à boutons pour le pont roulant complet: 450,-€

Bei der Bestellung bitte das Kranbahn- und Hauptträgerprofil angeben.
Please indicate craneway profile and main girder profile when placing an order.
Merci d'indiquer le profil du fer de roulement et le profil de la poutre à la commande.

■ Lastkette für 6 m Laufbahnhöhe
Load chain for 6 m track height
Prévue en standard pour 6 m de hauteur de levée

■ Funksteuerung inkl. Endschalter Kran- und Katzfahrt, Hubwerk und Hupe
Radio control incl. limit switch for crane and trolley travel and lifting, incl. horn
Radio commande inclus fins de course palan, chariot et pont et avertisseur sonore

■ Für stufenlose Kranfahrgeschwindigkeit von 0,5 - 40 m/min. Steuerung durch zweistufigen Drucktaster mit eingestellten Rampenzeiten.
For continuous crane speed 0,5 - 40 m/min. Control by two-step push button with set ramps.
Pour vitesses de translation variables de 0,5 à 40 m/min. par accélérateur de vitesse.

■ Mit Elektro-Kettenzug 62/05 E, siehe S. 81
With electric chain hoist 62/05 E, see page 81
Avec palan chariot électrique 62/05 E, voir page 81



Tragfähigkeit Capacity Capacité kg	Spannweite bis Span up to Portée jusqu'à m	Hubgeschwindigkeit Lifting speed Vitesses de levée m/min	66/04 AK		29/06 EE extrem kurze Bauart ultralow headroom/ hauteur perdue réduite		
			Kran komplett	Adapter C ⁽¹⁾	Kran komplett	Adapter C ⁽¹⁾	
			Crane complete	Adapter C ⁽¹⁾	Crane complete	Adapter C ⁽¹⁾	
1000	6	4,5/ 1,1 AK 410	13.910,-	11.440,-	4,5/ 1,1	18.540,-	16.070,-
	8		14.940,-	11.850,-		19.680,-	16.590,-
	10		16.180,-	12.470,-		20.810,-	17.210,-
	12		17.210,-	12.670,-		21.940,-	17.410,-
	14		18.650,-	13.500,-		23.280,-	18.240,-
	16		19.570,-	13.700,-		24.210,-	18.440,-
2000	6	4,0/ 1,0 AK 620	15.450,-	12.570,-	4,0/ 1,0	20.910,-	18.030,-
	8		16.590,-	13.090,-		22.050,-	18.540,-
	10		17.720,-	13.700,-		23.080,-	19.060,-
	12		18.750,-	13.910,-		24.110,-	19.270,-
	14		20.500,-	14.730,-		25.860,-	20.090,-
	16		21.530,-	14.940,-		26.990,-	20.300,-
3200	6	4,0/ 1,0 AK 732	17.000,-	13.910,-	4,0/ 1,0	22.250,-	19.270,-
	8		18.030,-	14.420,-		23.390,-	19.680,-
	10		19.470,-	14.940,-		24.720,-	20.300,-
	12		20.500,-	15.150,-		25.860,-	20.500,-
	14		22.970,-	17.000,-		28.330,-	22.360,-
	16		24.210,-	17.210,-		29.570,-	22.560,-
5000	6	4,0/ 1,0 AK 850	18.030,-	14.730,-	4,0/ 1,0	26.270,-	22.970,-
	8		19.570,-	15.560,-		27.810,-	23.800,-
	10		20.810,-	16.070,-		29.050,-	24.310,-
	12		21.630,-	16.280,-		29.870,-	24.520,-
	14		25.140,-	18.850,-		33.380,-	27.090,-
	16		26.370,-	19.060,-		34.610,-	27.300,-
5000	6	5,4/ 1,35 AK 905	21.630,-	18.440,-	-	-	-
	8		23.280,-	19.270,-	-	-	-
	10		24.420,-	19.780,-	-	-	-
	12		25.340,-	19.990,-	-	-	-
	14		28.840,-	22.460,-	-	-	-
	16		29.980,-	22.660,-	-	-	-
6300	6	5,4/ 1,35 AK 906	24.310,-	20.810,-	2,0/ 0,5	29.770,-	26.270,-
	8		25.240,-	21.020,-		30.700,-	26.480,-
	10		26.170,-	21.220,-		31.630,-	26.680,-
	12		27.300,-	21.430,-		32.760,-	26.890,-
	14		29.460,-	22.460,-		34.920,-	28.020,-
	16		31.320,-	23.180,-		36.780,-	28.640,-
	18	32.860,-	23.390,-	38.320,-	28.840,-		



EEE
Adapter C
Adapter C
Kit pont
version C

(1) Ohne Hauptträger. Erklärung siehe Seite 73/
Without main beam. Explanation see page 73./
Sans poutre. Explication voir page 73.

Optional mit separat verfahrbarer Steuerung für
den Kran komplett: 450,-€
As option with movable pendant control for the
complete crane: 450,-€
En option avec commande mobile avec boîte à
boutons pour le pont roulant complet: 450,-€

Bei der Bestellung bitte das Kranbahn- und
Hauptträgerprofil angeben.
Please indicate craneway profile and main
girder profile when placing an order.
Merci d'indiquer le profil du fer de roulement
et le profil de la poutre à la commande.



BRÜCKENKRAN/ OVERHEAD TRAVELLING CRANE/ PONT ROULANT POSÉ

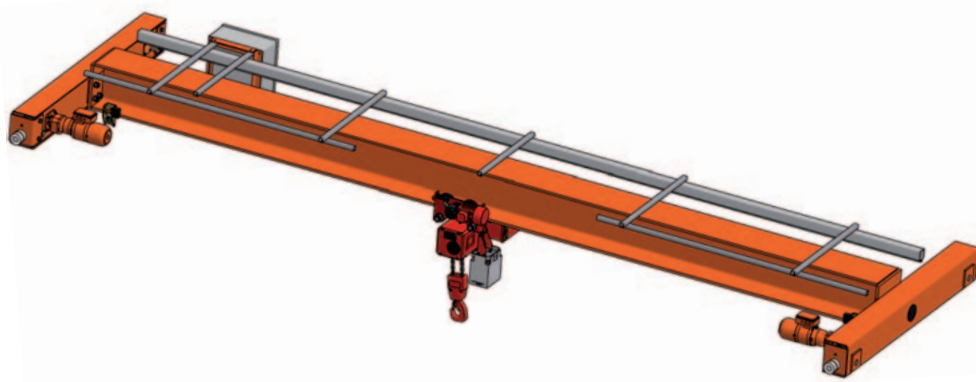

Tragfähigkeit Capacity Capacité kg	Spannweite bis Span up to Portée jusqu'à m	Hubgeschwindigkeit Lifting speed Vitesses de levée m/min	66/04 AK		29/06 EE extrem kurze Bauart ultralow headroom/ hauteur perdue réduite		
			Kran komplett Crane complete Pont roulant complet €	Adapter C ⁽¹⁾ Adapter C ⁽¹⁾ Kit pont version C ⁽¹⁾ €	Hubgeschwindigkeit Lifting speed Vitesses de levée m/min	Kran komplett Crane complete Pont roulant complet €	Adapter C ⁽¹⁾ Adapter C ⁽¹⁾ Kit pont version C ⁽¹⁾ €
8000	6	2,8/ 0,7 AK 910	26.680,-	23.180,-	2,8/0,7	33.380,-	29.870,-
	8		28.540,-	24.310,-		35.230,-	31.010,-
	10		29.770,-	24.520,-		36.470,-	31.210,-
	12		31.210,-	24.720,-		37.810,-	31.420,-
	14		33.790,-	26.170,-		40.480,-	32.860,-
	16		35.750,-	26.780,-		42.440,-	33.480,-
10000	6	2,8/ 0,7 AK 910	27.810,-	24.110,-	2,8/0,7	32.550,-	30.800,-
	8		28.840,-	24.310,-		35.440,-	31.010,-
	10		30.180,-	24.520,-		36.780,-	31.210,-
	12		32.660,-	25.960,-		39.250,-	32.660,-
	14		34.410,-	26.170,-		41.100,-	32.860,-
	16		36.260,-	26.780,-		42.960,-	33.480,-
	18		38.320,-	26.990,-		44.910,-	33.690,-

Mit Elektro-Kettenzug / With Electric Chain Hoist / Avec palan électrique à chaîne 62/05

Tragfähigkeit Capacity Capacité kg	Spannweite bis Span up to Portée jusqu'à m	Hubgeschwindigkeit Lifting speed Vitesses de levée m/min	Kran komplett Crane complete Pont roulant complet €		Adapter C ⁽¹⁾ Adapter C ⁽¹⁾ Kit pont version C ⁽¹⁾ €	
			€	€	€	€
1000	6	4,0/1,0	12.980,-	10.510,-		
	8		14.010,-	10.920,-		
	10		15.250,-	11.540,-		
	12		16.280,-	11.750,-		
	14		17.720,-	12.570,-		
	16		18.650,-	12.780,-		
2000	6	5,0/1,25	14.420,-	11.540,-		
	8		15.560,-	12.060,-		
	10		16.690,-	12.670,-		
	12		17.720,-	12.880,-		
	14		19.370,-	13.700,-		
	16		20.500,-	13.910,-		
	18		21.840,-	14.120,-		

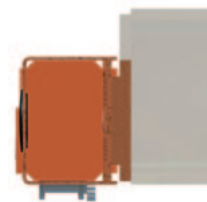

EEE Adapter C Adapter C Kit pont version C

(1) Ohne Hauptträger. Erklärung siehe Seite 73/ Without main beam. Explanation see page 73./ Sans poutre. Explication voir page 73.

Optional mit separat verfahrbarer Steuerung für den Kran komplett: 450,-€
As option with movable pendant control for the complete crane: 450,-€
En option avec commande mobile avec boîte à boutons pour le pont roulant complet: 450,-€

Bei der Bestellung bitte das Kranbahn- und Hauptträgerprofil angeben.
Please indicate craneway profile and main girder profile when placing an order.
Merci d'indiquer le profil du fer de roulement et le profil de la poutre à la commande.

EDHH

KOPFTRÄGER/ END CARRIAGES/
SOMMIERS

passend für Decken-Handlaufkran EDHH
for Manual Underslung Crane
pour pont roulant manuel suspendu



Tragfähigkeit capacity Capacité kg	Spannweite bis Span up to Portée jusqu'à m	Radstand Wheelbase Entre-axe galets mm	Laufgrad Ø Wheel Ø Ø Galets mm	Für Adapter C For Adapter C Pour kit pont version C Preis je Satz Price per set Prix de la paire €
1000	10	1200	120	3.790,-
	14	1600	150	4.220,-
2000	10	1200	120	3.370,-
	14	1600	150	4.220,-
3000	14	1600	150	4.220,-
5000	10	1600	150	3.790,-
	14	2000	200	5.710,-
7500	14	2000	200	5.710,-
10000	14	2000	250	6.920,-

EHH

KOPFTRÄGER/ END CARRIAGES/
SOMMIERS

passend für HADEF Brücken-Handlaufkran EHH
for Manual Overhead Travelling Crane
pour pont roulant manuel posé

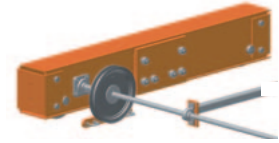

Tragfähigkeit capacity Capacité kg	Spannweite bis Span up to Portée jusqu'à m	Radstand Wheelbase Entre-axe galets mm	Laufgrad Ø Wheel Ø Ø Galets mm	Für Adapter C For Adapter C Pour kit pont version C Preis je Satz Price per set Prix de la paire €
2000	6	800	125	2.650,-
	10	1200	125	3.040,-
	14	1600	125	3.430,-
3000	6	800	125	2.650,-
	10	1200	125	3.040,-
	14	1600	125	3.430,-
5000	6	800	125	2.650,-
	14	1600	160	4.210,-
	7	1600	200	5.130,-
7500	14	1600	250	6.000,-
	10	1600	250	5.690,-
10000	14	2200	315	7.800,-

EDEE

KOPFTRÄGER/ END CARRIAGES/
SOMMIERS

passend für HADEF Decken-Elektrokran EDEE
for Electric Underslung Crane
pour pont roulant électrique
suspendu



Tragfähigkeit capacity Capacité kg	Spannweite bis Span up to Portée jusqu'à m	Radstand Wheelbase Entre-axe galets mm	Laufgrad Ø Wheel Ø Ø Galets mm	Für Adapter C For Adapter C Pour kit pont version C Preis je Satz Price per set Prix de la paire €
2000	9	1200	120	4.430,-
	12	1600	150	5.480,-
	15	2000	200	6.940,-
3200	12	1600	150	5.480,-
	15	2000	200	6.940,-
5000	8	1600	150	5.480,-
	15	2000	200	6.940,-
6300	15	2000	200	6.940,-
8000	15	2000	250	8.400,-
10000	12	2000	250	8.400,-

Fahrmotoren für Frequenzrichter geeignet/ Crane trolley motors suitable for frequency converter/ Moteurs de translation appropriés pour variateur de fréquence

Frequenzrichter/ Frequency converter/ Variateur de fréquence: 1.260,00 €

Bei der Bestellung bitte das Kranbahnprofil angeben.
Please indicate craneway profile when placing an order.
Merci d'indiquer le profil du fer de roulement à la commande.

EEE

KOPFTRÄGER/ END CARRIAGES/
SOMMIERS

passend für HADEF Brücken-Elektrokran EEE
for Electric Overhead Travelling Crane
pour pont roulant électrique posé



Tragfähigkeit capacity Capacité kg	Spannweite bis Span up to Portée jusqu'à m	Radstand Wheelbase Entre-axe galets mm	Laufgrad Ø Wheel Ø Ø Galets mm	Für Adapter C For Adapter C Pour kit pont version C Preis je Satz Price per set Prix de la paire €
2000	6	800	125	3.820,-
	8	1200	125	4.120,-
	12	1600	125	4.510,-
	18	2500	125	5.200,-
3200	6	800	125	3.820,-
	8	1200	125	4.120,-
	12	1600	125	4.510,-
	18	2500	160	6.260,-
5000	6	800	125	3.820,-
	8	1200	160	4.500,-
	12	1600	160	4.830,-
	18	2500	200	7.330,-
6300	12	1600	200	6.400,-
	14	2500	200	7.330,-
	18	2500	250	7.840,-
	6	1600	200	6.400,-
8000	12	1600	250	7.410,-
	14	2200	315	8.700,-
	18	2500	315	9.150,-
10000	12	1600	250	7.410,-
	14	2200	315	7.880,-
	18	2500	315	9.150,-

EHKH

KOPFTRÄGER/ END CARRIAGES/ SOMMIERS

passend für Decken-Handlaufkran EHKH
for Manual Underslung Crane
pour pont roulant manuel suspendu

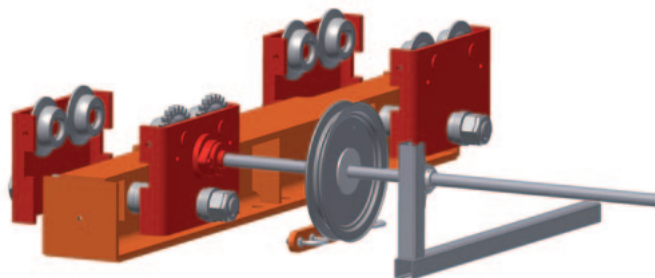

Tragfähigkeit	Spannweite bis	Radstand	Laufgrad Ø	Für Adapter B For Adapter B Pour kit pont version B
capacity	Span up to	Wheelbase	Wheel Ø	
Capacité	Portée jusqu'à	Entre-axe galets	Ø Galets	Preis je Satz Price per set Prix de la paire
kg	m	mm	mm	€
1000	6	1000	65	2.500,-
	10	1600		3.070,-
	14	2200		3.650,-
2000	6	1000	65	2.950,-
	10	1600		3.630,-
	15	2200		4.250,-
3200	6	1000	83	3.990,-
	10	1600		4.680,-
	15	2200		5.410,-
5000	6	1000	120	4.700,-
	10	1600		5.360,-
	15	2200		6.220,-
7500	6	1000	120	5.540,-
	10	1600		6.200,-
	15	2200		7.040,-

**EHKE**

KOPFTRÄGER/ END CARRIAGES/ SOMMIERS

passend für HADEF Decken-Elektrokran EHKE
for Electric Underslung Crane
pour pont roulant électrique
suspendu

Tragfähigkeit	Spannweite bis	Radstand	Laufgrad Ø	Für Adapter B For Adapter B Pour kit pont version B
capacity	Span up to	Wheelbase	Wheel Ø	
Capacité	Portée jusqu'à	Entre-axe galets	Ø Galets	Preis je Satz Price per set Prix de la paire
kg	m	mm	mm	€
1000	6	1000	65	3.420,-
	10	1600		4.000,-
	14	2200		4.590,-
2000	6	1000	65	3.900,-
	10	1600		4.570,-
	15	2200		5.200,-
3200	6	1000	83	4.920,-
	10	1600		5.610,-
	15	2200		6.340,-
5000	6	1000	120	5.640,-
	10	1600		6.300,-
	15	2200		7.140,-
6300	6	1000	120	7.040,-
	10	1600		7.710,-
	15	2200		8.550,-

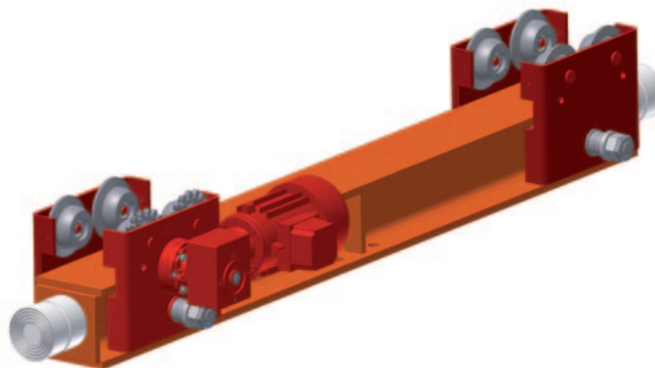

700

ALUMINIUM-PORTALKRAN/ ALUMINIUM GANTRY CRANE/
PORTIQUE EN ALUMINIUM

bis 8 m Länge
up to 8m length
jusqu'à 8m de longueur



verstellbare Höhe bis 4,25 m
adjustable height up to 4,25 m
hauteur réglable jusqu'à 4,25 m



klappbar
collapsible
pliable

bis 8 m Länge
up to 8m length
jusqu'à 8m de longueur

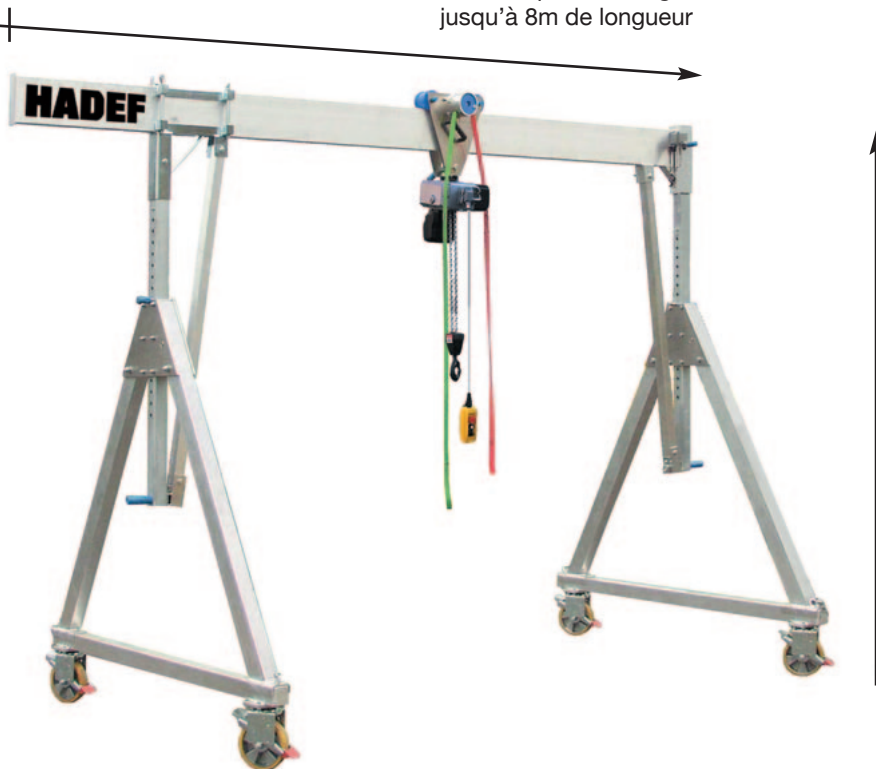

verstellbare Höhe bis 4,25 m
adjustable height up to 4,25 m
hauteur réglable jusqu'à 4,25 m

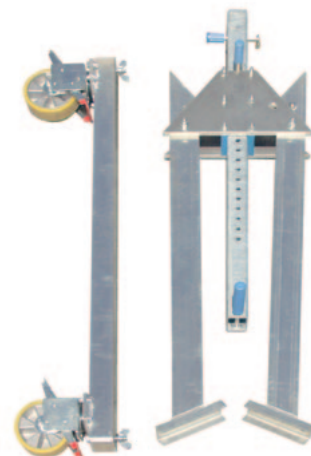

klappbar
collapsible
pliable

800

PORTALKRAN/ GANTRY CRANE/ PORTIQUE D'ATELIER

Standardmässig/ Serial model/ En standard:

- Polyurethandekkanstrich RAL 1028
Polyurethane Top Coat RAL 1028
Peinture polyuréthane RAL 1028
- unter Last verfahrbar
movable under load
déplacable en charge sur roues pivotantes



Tragfähigkeit capacity Capacité kg	Spannweite bis Span up to Portée jusqu'à m	Laufbahnhöhe Track height Hauteur sous fer				
		3 m	3,5 m	4 m	4,5 m	5 m
		500	2,5	2.530,-	2.570,-	2.910,-
3	2.570,-		2.620,-	2.960,-	3.020,-	3.450,-
3,5	2.620,-		3.730,-	3.010,-	3.080,-	3.500,-
4	2.650,-		2.700,-	3.070,-	3.130,-	3.550,-
4,5	2.700,-		2.760,-	3.110,-	3.170,-	3.580,-
5	2.760,-		2.810,-	3.160,-	3.200,-	3.630,-
1000	2,5	3.110,-	3.170,-	3.610,-	3.680,-	4.880,-
	3	3.160,-	3.210,-	3.650,-	3.740,-	4.910,-
	3,5	3.200,-	3.270,-	3.690,-	3.770,-	4.990,-
	4	3.270,-	3.310,-	3.750,-	3.830,-	5.030,-
	4,5	3.380,-	3.450,-	3.770,-	3.850,-	5.170,-
	5	3.450,-	3.540,-	3.850,-	3.910,-	5.230,-
1600	2,5	3.320,-	3.390,-	4.840,-	4.980,-	5.370,-
	3	3.380,-	3.450,-	4.890,-	5.020,-	5.410,-
	3,5	3.390,-	3.500,-	4.950,-	5.060,-	5.480,-
	4	3.480,-	3.540,-	5.000,-	5.120,-	5.540,-
	4,5	3.700,-	3.790,-	5.240,-	5.360,-	5.770,-
	5	3.790,-	3.890,-	5.300,-	5.440,-	5.850,-
2000	2,5	4.420,-	4.560,-	4.870,-	5.170,-	6.010,-
	3	4.510,-	4.610,-	4.950,-	5.230,-	6.120,-
	3,5	4.480,-	4.580,-	4.900,-	5.170,-	6.000,-
	4	4.710,-	4.840,-	5.170,-	5.410,-	6.310,-
	4,5	4.890,-	5.030,-	5.360,-	5.690,-	6.500,-
	5	4.990,-	5.120,-	5.450,-	5.760,-	6.580,-
3200	2,5	6.680,-	6.840,-	7.940,-	8.110,-	10.110,-
	3	6.760,-	6.950,-	8.040,-	8.240,-	10.200,-
	3,5	6.860,-	7.020,-	8.110,-	8.320,-	10.300,-
	4	6.970,-	7.110,-	8.230,-	8.430,-	10.400,-
	4,5	7.060,-	7.190,-	8.320,-	8.480,-	10.450,-
	5	7.110,-	7.300,-	8.430,-	8.610,-	10.580,-
5000	2,5	8.510,-	8.730,-	11.100,-	11.400,-	13.200,-
	3	8.670,-	8.850,-	11.220,-	11.520,-	13.360,-
	3,5	8.800,-	9.000,-	11.380,-	11.650,-	13.480,-
	4	8.940,-	9.150,-	11.500,-	11.800,-	13.610,-
	4,5	9.070,-	9.260,-	11.630,-	11.930,-	13.760,-
	5	9.210,-	9.420,-	11.770,-	12.050,-	13.890,-

Set: 2 Drehbare Laufräder mit Bremse Set: 2 rotating wheels with brake Kit: 2 roues orientables à blocage	
bis up to jusqu'à	bis up to jusqu'à
3200 kg	5000 kg85
180,- €	385,- €



Preise ab Werk. Für Hallenbetrieb. Außenbetrieb auf Anfrage./ Prices Ex works. For indoor use. Outdoor use on request./ Prix départ usine. Pour usage intérieur. Usage extérieur sur demande.

Schleppkabel mit Kabelwagen, Spezial-Profileschiene u. Befestigungsmaterial, inkl. Klemmkasten/ Grundpreis: 315,- € Preis pro m: 57,- €
 Trailing cable with cable trailer, special sectional track, fastening equipment and terminal box/ Basic price: 315,- € Price per m: 57,- €
 Alimentation par câble plat, inclus matériel de fixation et boîtier de raccordement: Prix kit de base: 315,- € Prix par mètre: 57,- €
 Steigleitung mit Kabelführung per Meter/ Riser cable with track per meter/ Descente de câble prix au mètre: 49,- €

320/01

WANDSCHWENKKRANE/ WALL-MOUNTED JIB CRANES/ POTENCES MURALES

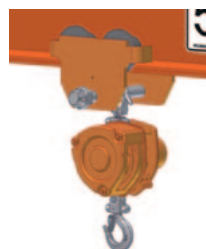
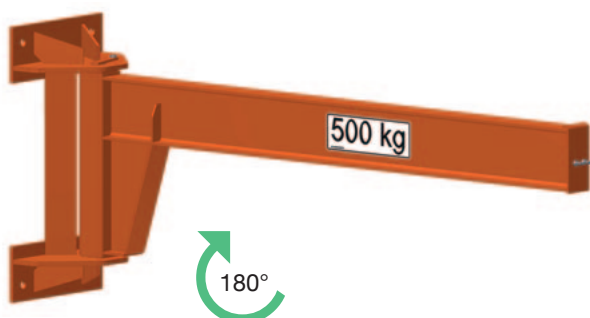

mit Stirnradflaschenzug 8/12
with Spur gear hoist 8/12
avec Palan manuel 8/12



mit Elektro-Kettenzug 62/05 R
with Electric chain hoist 62/05 R
avec Palan électrique 62/05 R

Tragfähigkeit Capacity Capacité kg	Auslegerradius Jib radius Rayon du bras m	Hub- geschwindigkeit Lifting speed Vitesses de levée 62/05 R m/min	Preis / Price / Prix ⁽¹⁾			Optionen/ Options / Options				
			ohne Hebezeug without hoist sans palan			Feuerverzinkung Hot galvanizing Galvanisation €	Deckanstrich 1x30 µ, RAL 2000 Top coat 1x30 µ, RAL 2000 Couleur finale 1x30 µ, RAL 2000 €	Umklammerungs- konsole Embracing bracket Contre plaque €		
			8/12 + 208 €	62/05 R €	€					
150	2	8,0/2,0	1.140,-	1.540,-	3.160,-	435,-	260,-	1.190,-		
	4		1.320,-	1.740,-	3.470,-	805,-				
	6		2.230,-	2.630,-	4.490,-	1.030,-				
250	2	8,0/2,0	1.030,-	1.440,-	3.060,-	435,-			265,-	1.190,-
	4		1.210,-	1.610,-	3.350,-	805,-				
	6		2.080,-	2.480,-	4.330,-	1.030,-				
500	2	8,0/2,0	1.030,-	1.450,-	3.260,-	590,-	270,-	1.190,-		
	4		1.770,-	2.190,-	4.090,-	780,-				
	6		2.890,-	3.310,-	5.340,-	1.010,-				
1000	2	4,0/1,0	1.470,-	1.980,-	3.820,-	845,-			290,-	1.870,-
	4		2.850,-	3.360,-	5.310,-	1.250,-				
	6		4.160,-	4.660,-	6.720,-	1.360,-				
1600	2	5,0/1,25	2.460,-	3.190,-	5.880,-	910,-	290,-	1.870,-		
	4		3.660,-	4.390,-	7.190,-	1.100,-				
	6		5.600,-	6.330,-	9.000,-	1.250,-				
2000	2	5,0/1,25	2.470,-	3.190,-	5.880,-	910,-			290,-	1.870,-
	4		3.660,-	4.400,-	7.190,-	1.100,-				
	6		6.110,-	6.830,-	9.750,-	1.250,-				
2500	2	4,0/1,0 AK 625	3.180,-	4.220,-	8.400,-	980,-	290,-	1.870,-		
	4		5.000,-	6.040,-	10.330,-	1.120,-				
	5		5.450,-	6.440,-	10.580,-	1.350,-				
3000	2	4,0/1,0 AK 732	3.190,-	4.230,-	9.930,-	980,-			290,-	1.870,-
	4		5.300,-	6.340,-	12.170,-	1.120,-				
	5		5.720,-	6.760,-	12.650,-	1.430,-				
4000	2	5,0/1,25 AK 840	4.230,-	5.680,-	11.980,-	1.020,-	290,-	1.870,-		
	4		5.470,-	6.910,-	13.330,-	1.250,-				
	5		6.240,-	7.680,-	14.160,-	1.410,-				

(1) Bitte Krankkonditionen beachten / Please pay attention to our conditions for cranes / Voir conditions commerciales sur les potences

Arretieruvorrichtung/ Locking device/ Système d'arrêt de rotation

Verstellbare Schwenkbegrenzungsanschlätze/ Adjustable jib buffers/ Butées ajustables

Wetterschutzdach grundiert/ Primed weather protection cover/ Capot de protection palan avec sous couche

1.210,- €

230,- €

790,- €

360/01

SÄULENSCHWENKKRANE/ JIB CRANES/ POTENCES

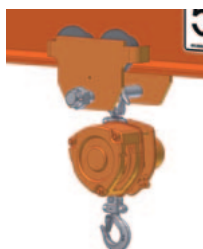

mit Stirnradflaschenzug 8/12
with Spur gear hoist 8/12
avec Palan manuel 8/12



mit Elektro-Kettenzug 62/05 R
with Electric chain hoist 62/05 R
avec Palan électrique 62/05 R

Tragfähigkeit Capacity Capacité kg	Auslegerradius Jib radius Rayon du bras m	Hub- geschwindigkeit Lifting speed Vitesses de levée 62/05 R m/min	Preis / Price / Prix ⁽¹⁾			Optionen/ Options / Options	
			ohne Hebezeug without hoist sans palan			Feuerverzinkung Hot galvanizing Galvanisation €	Fußplatte ohne Dübel Base plate without shear connector Semelle à cheviller sans chimiques chevilles €
			€	8/12 + 208 €	62/05 R €		
150	2	8,0/2,0	2.060,-	2.470,-	4.080,-	910,-	625,-
	3		2.150,-	2.550,-	4.230,-	990,-	
	4		2.550,-	2.950,-	4.680,-	1.400,-	
	5		2.880,-	3.280,-	5.070,-	1.460,-	
	6		3.600,-	4.000,-	5.860,-	2.240,-	
250	2	8,0/2,0	2.060,-	2.480,-	4.090,-	910,-	
	3		2.470,-	2.880,-	4.560,-	1.300,-	
	4		2.550,-	2.950,-	4.680,-	1.400,-	
	5		3.500,-	3.900,-	5.690,-	2.180,-	
	6		3.630,-	4.030,-	5.900,-	2.240,-	
500	2	8,0/2,0	2.390,-	2.800,-	4.610,-	1.210,-	
	3		3.260,-	3.660,-	5.540,-	1.300,-	
	4		3.380,-	3.800,-	5.720,-	2.060,-	
	5		4.660,-	5.070,-	7.050,-	2.660,-	
	6		4.850,-	5.260,-	7.290,-	2.820,-	
1000	2	4,0/1,0	3.140,-	3.640,-	5.480,-	1.860,-	
	3		4.340,-	4.850,-	6.740,-	2.360,-	
	4		4.500,-	5.010,-	6.960,-	2.530,-	
	5		6.120,-	6.630,-	8.630,-	2.820,-	
	6		7.400,-	8.870,-	9.980,-	3.090,-	
1600	2	5,0/1,25	4.170,-	4.670,-	7.230,-	2.240,-	
	3		4.850,-	5.580,-	8.320,-	2.360,-	
	4		5.890,-	6.620,-	9.420,-	2.530,-	
	5		7.160,-	7.890,-	10.750,-	2.790,-	
2000	2	5,0/1,25	4.180,-	4.900,-	7.600,-	2.240,-	
	3		5.200,-	5.930,-	8.680,-	2.360,-	
	4		6.940,-	7.670,-	10.470,-	2.610,-	
	5		8.780,-	9.520,-	12.380,-	2.870,-	

(1) Bitte Kranktionen beachten/ Please pay attention to our conditions for cranes/ Voir conditions commerciales pour potences.

Deckanstrich/ Top coat/ Couleur finale 1x30 µ RAL 2000 375,- €
 Ankerschrauben u. Schablone/ Anchor bolts and template/ Gabarit et tiges d'ancrage 275,- €
 UK Erhöhung je 100 mm (max. 2000 mm)/ Add. price for jib (UK) increase 100 mm (max. 2000 mm)/ UK augmentation par 100 mm (max. 2000 mm) 63,- €
 Arretierungsrichtung/ Locking device/ Système d'arrêt de rotation 1.210,- €
 Verstellbare Schwenkbegrenzungsanschlätze/ Adjustable jib buffers/ Butées ajustables 230,- €
 Wetterschutzdach grundiert/ Primed weather protection cover/ Capot de protection palan avec sous couche 790,- €

340/15

WANDSCHWENKKRANE/ WALL-MOUNTED JIB CRANES/ POTENCES MURALES



Tragfähigkeit Capacity Capacité kg	Auslegerradius Jib radius Rayon du bras m	Hub- geschwindigkeit Lifting speed Vitesses de levée 62/05 R m/min	Preis / Price / Prix ⁽¹⁾			Optionen/ Options / Options						
			ohne Hebezeug without hoist sans palan			Feuerverzinkung Hot galvanizing Galvanisation €	Deckanstrich 1x30 µ, RAL 2000 Top coat 1x30 µ, RAL 2000 Couleur finale 1x30 µ, RAL 2000 €	Umklammerungs- konsole Embracing bracket Contre plaque €				
			8/12 + 208 €	62/05 R €	€							
150	2	8,0/2,0	940,-	1.330,-	2.880,-	410,-	260,-	1.190,-				
	4		1.080,-	1.460,-	3.120,-	785,-						
	6		1.710,-	2.100,-	3.860,-	980,-						
	8		2.400,-	2.790,-	5.110,-	1.060,-						
250	2	8,0/2,0	950,-	1.330,-	2.880,-	435,-			270,-	1.190,-		
	4		1.080,-	1.460,-	3.120,-	805,-						
	6		1.920,-	2.300,-	4.060,-	1.030,-						
	8		2.220,-	2.600,-	4.460,-	1.120,-						
500	2	8,0/2,0	940,-	1.340,-	3.060,-	595,-					270,-	1.190,-
	4		1.450,-	1.850,-	3.680,-	780,-						
	6		2.210,-	2.600,-	4.830,-	1.010,-						
	7		2.360,-	2.760,-	5.060,-	1.050,-						
1000	2	4,0/1,0	1.260,-	1.760,-	3.510,-	845,-	290,-	1.870,-				
	4		1.930,-	2.430,-	4.280,-	1.250,-						
	6		2.520,-	3.000,-	4.960,-	1.360,-						
	7		2.690,-	3.190,-	5.210,-	1.470,-						
1600	2	5,0/1,25	1.870,-	2.560,-	5.120,-	910,-			290,-	1.870,-		
	4		1.190,-	2.860,-	5.530,-	1.100,-						
	5		2.330,-	3.030,-	5.740,-	1.140,-						
	6		2.620,-	3.310,-	5.860,-	1.250,-						
2000	2	5,0/1,25	1.650,-	2.340,-	5.110,-	870,-					290,-	1.870,-
	4		2.130,-	2.830,-	5.490,-	1.120,-						
	5		2.350,-	3.060,-	5.770,-	1.140,-						
	6		3.280,-	3.970,-	6.750,-	1.310,-						

(1) Bitte Krankonditionen beachten / Please pay attention to our conditions for cranes / Voir conditions commerciales sur les potences

Arretierungsvorrichtung für mehrere Stellungen/ Locking device for several positions/ Verrouillage multiposition 1.210,- €
 Verstellbare Schwenkbegrenzungsanschlätze/ Adjustable jib buffers/ Butées ajustables 230,- €
 Wetterschutzdach grundiert/ Primed weather protection cover/ Capot de protection palan avec sous couche 790,- €

370/15

SÄULENSCHWENKKRANE/ JIB CRANES/ POTENCES



Tragfähigkeit Capacity Capacité kg	Auslegerradius Jib radius Rayon du bras m	Hub- geschwindigkeit Lifting speed Vitesses de levée 62/05 R m/min	Preis / Price / Prix ⁽¹⁾			Optionen/ Options / Options	
			ohne Hebezeug without hoist sans palan			Feuerverzinkung Hot galvanizing Galvanisation €	Fußplatte ohne Dübel Base plate without shear connector Semelle à cheviller sans chimiques chevilles €
			8/12 + 208 €	62/05 R €	€		
150	2	8,0/2,0	1.920,-	2.300,-	3.850,-	910,-	625,-
	3		1.980,-	2.360,-	3.970,-	985,-	
	4		2.040,-	2.430,-	4.070,-	1.400,-	
	5		2.760,-	3.140,-	4.850,-	1.460,-	
	6		2.850,-	3.220,-	4.950,-	2.240,-	
250	2	8,0/2,0	1.920,-	2.300,-	3.850,-	910,-	
	3		1.980,-	2.360,-	3.970,-	1.300,-	
	4		2.350,-	2.730,-	4.390,-	1.400,-	
	5		2.450,-	2.830,-	4.530,-	2.180,-	
	6		3.400,-	3.800,-	5.560,-	2.240,-	
500	2	8,0/2,0	1.920,-	2.310,-	4.030,-	1.210,-	
	3		2.020,-	2.430,-	4.200,-	1.300,-	
	4		3.010,-	3.410,-	5.250,-	2.060,-	
	5		3.290,-	3.690,-	5.570,-	2.660,-	
	6		4.150,-	4.530,-	6.460,-	2.820,-	
1000	2	4,0/1,0	2.980,-	3.480,-	5.230,-	1.860,-	
	3		4.140,-	4.620,-	6.410,-	2.360,-	
	4		4.280,-	4.770,-	6.620,-	2.530,-	
	5		5.820,-	6.320,-	8.220,-	2.820,-	
	6		7.040,-	8.450,-	9.490,-	3.090,-	
1600	2	5,0/1,25	3.600,-	4.290,-	6.840,-	2.240,-	
	3		3.720,-	4.410,-	7.020,-	2.360,-	
	4		5.140,-	5.850,-	8.500,-	2.530,-	
	5		5.300,-	5.990,-	8.720,-	2.790,-	
2000	2	5,0/1,25	4.180,-	4.870,-	7.430,-	2.240,-	
	3		4.730,-	5.430,-	8.040,-	2.360,-	
	4		5.020,-	5.710,-	8.370,-	2.610,-	
	5		6.280,-	6.970,-	9.690,-	2.870,-	

(1) Bitte Krankonditionen beachten/ Please pay attention to our conditions for cranes/ Voir conditions commerciales pour potences.

- Deckanstrich/ Top coat/ Couleur finale: 1x30 µ RAL 2000 375,- €
- Ankerschrauben u. Schablone/ Anchor bolts and template/ Gabarit et tiges d'ancrage 275,- €
- UK Erhöhung je 100 mm (max. 2000 mm)/ Add. price for jib (UK) increase 100 mm (max. 2000 mm)/ UK augmentation par 100 mm (max. 2000 mm) 62,- €
- Arretier Vorrichtung für mehrere Stellungen/ Locking device for several positions/ Verrouillage multiposition 1.210,- €
- Verstellbare Schwenkbegrenzungsanschlätze/ Adjustable jib buffers/ Butées ajustables 230,- €
- Wetterschutzdach grundiert/ Primed weather protection cover/ Capot de protection palan avec sous couche 790,- €



Extrem kurze Bauart
 Ultralow headroom
 Hauteur perdue ultra
 réduite

Elektro-Kettenzug 29/06 EE
 Electric Chain Hoist 29/06 EE
 Palan Électrique 29/06 EE

Big-Bag
Synchro



Ausführung für Kurvenfahrt
 modification for curved beam
 version pour fer courbé

Elektro-Kettenzug
 mit Drehschemel-Elektrofahwerk

Electric Chain Hoist
 with swivelling trolley

Palan électrique
 avec chariot boogie

Elektro-Kettenzug
als Rangierkatze
mit Reibradantrieb

Electric Chain Hoist
with friction wheel drive

Palan électrique à chaîne
avec entraînement à friction

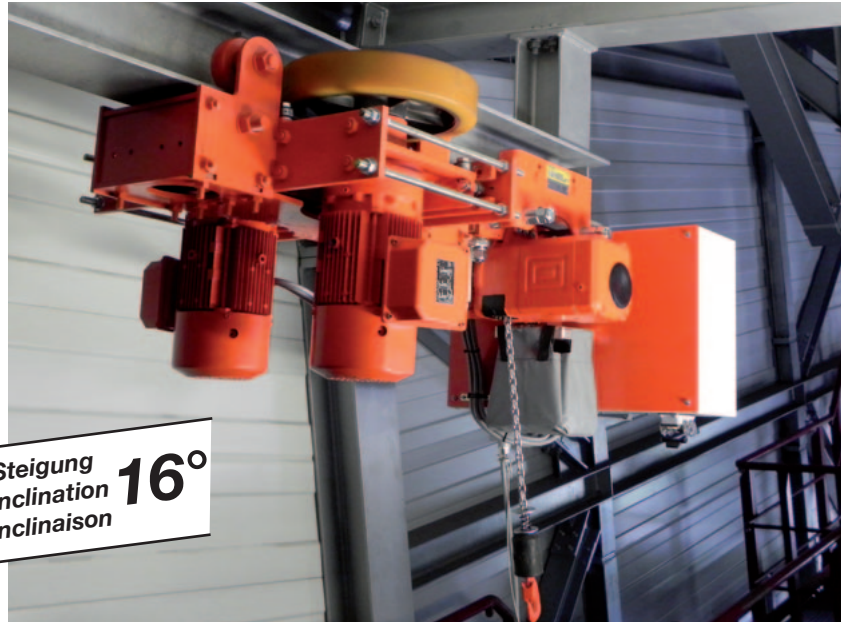

max. Steigung **16°**
max. inclination
max. inclinaison



Brückenbau
Bridge construction
Construction des ponts



Tragfähigkeit
Capacity
Capacité **20 t**

Elektro-Kettenzug 29/06 EE
mit Zahnstangenantrieb

Electric Chain Hoist 29/06 EE
with rack and pinion drive

Palan électrique à chaîne 29/06 EE
avec engrenage à crémaillère

29/06 EH
verfahrbarer Elektro-Kettenzug,
ideal für mobile Servicecontainer

Electric Chain Hoist movable on crane runway

Palan électrique sur chemin de roulement,
idéal pour container d'atelier mobile



 Extrem kurze Bauart
Ultralow headroom
Hauteur perdue ultra réduite

Platzsparend und synchron

Zwei Kettenzüge,
synchron angetrieben,
extrem kurze Bauart

Two chain hoists work
synchronized - ultralow
headroom configuration

Deux palans à hauteur
perdue ultra réduite avec
commande synchronisée

**320/01 E**

Wandschwenkkran mit Elektro-Kettenzug 28/06 ER
Wall-mounted Jib Crane Type with Electric Chain Hoist
Type 28/06 ER
Potence murale avec Palan électrique à chaîne 28/06 ER



Verzinkte Portalkrane mit synchron angetriebenen Kettenzügen

Galvanized Gantry Cranes with 5 Electric Chain Hoists
working synchronized with radio control

Portiques galvanisés 5 t avec palans synchronisés avec
commande por radio



Standard and custom engineered lifting solutions



Komplette Produktpalette in EX ATEX inkl. Elektro-Kettenzügen und Elektro-Seilwinden.*

Complete product range available in EX ATEX including Electric Chain Hoists and Winches.*

Gamme complète de produits ATEX comprenant les palans et treuils électriques.*



Unsere Produkte sind gemäß TR ZU für die Eurasische Wirtschaftsunion zertifiziert. (Russland ...)*

Our products are certified acc. to TR ZU for the Eurasian Economic Union. (Russia ...)*

Nos produits sont certifiés TR ZU pour la Communauté économique eurasienne. (Russie ...)*



Zertifiziertes Qualitäts-Management-system nach ISO 9001

Quality Management System certified to conform ISO 9001

Système de gestion de la qualité certifié ISO 9001



* auf Anfrage/ on request/ sur demande

HEINRICH DE FRIES GmbH

Postfach 10 20 51

D-40011 Düsseldorf

Tel: ++49 (0) 2 11-23 07 0

Fax: ++49 (0) 2 11-23 07 209

e-mail: mail@hadev.de

www.hadev.de